

МІНІСТЕРСТВО ОСВІТИ І НАУКИ УКРАЇНИ
МИКОЛАЇВСЬКИЙ НАЦІОНАЛЬНИЙ АГРАРНИЙ УНІВЕРСИТЕТ

Навчально-науковий інститут економіки та управління
Обліково-фінансовий факультет

Кафедра економічної теорії і суспільних наук

СОЦІОЛОГІЯ. ПОЛІТОЛОГІЯ:

плани семінарських занять, ключові поняття,
питання для контролю і самоконтролю, творчі завдання, вправи,
тести для здобувачів вищої освіти ступеня «бакалавр» спеціальностей
074 «Публічне управління та адміністрування»
073 «Менеджмент» денної форми навчання

МИКОЛАЇВ

2018

УДК 316:32
С69

Друкується за рішенням науково-методичної комісії обліково-фінансового факультету Миколаївського національного аграрного університету від 24 травня 2018 р., протокол № 9

Укладачі:

І. М. Лесік – канд. екон. наук, доцент кафедри економічної теорії і суспільних наук Миколаївського національного аграрного університету

Рецензенти:

- В.О. Осипов – доктор філософських наук, професор кафедри соціології, факультету соціології ЧНУ імені Петра Могили
- Т. В. Березовська – кандидат історичних наук, доцент, завідувач кафедри українознавства Миколаївського національного аграрного університету

© Миколаївський національний аграрний університет, 2018

ЗМІСТ

ВСТУП	4
Структурно-модульна схема дисципліни «Соціологія і політологія»	5
Модуль 1. Соціологія	
Тема 1. Соціологія як наука	6
Тема 2. Методика конкретно-соціологічних досліджень	9
Тема 3. Суспільство як соціальна система.....	12
Тема 4. Соціологія особистості.....	15
Тема 5. Соціологія праці та управління	19
Тема 6. Соціологія конфлікту та девіантної поведінки.....	23
Тема 7. Соціологія шлюбу та сім'ї	26
Тема 8. Соціологія молоді	29
Тема 9. Соціологія освіти та виховання.....	32
Модуль 2. Політологія	
Тема 10. Предмет і метод політології.....	35
Тема 11. Основні етапи розвитку світової політичної думки.....	39
Тема 12. Розвиток політичної думки в Україні	42
Тема 13. Політика і влада. Механізми реалізації	46
Тема 14. Політичні системи і політичні режими	49
Тема 15. Держава як суб'єкт політики. Правова держава.....	52
Тема 16. Політичні партії та громадські об'єднання. Громадянське суспільство.....	55
Тема 17. Політичний процес та політична культура.....	58
Тема 18. Вибори і виборчі системи	61
СПИСОК РЕКОМЕНДОВАНИХ ДЖЕРЕЛ	64
ДОДАТКИ	63

ВСТУП

Особливе місце соціології і політології в системі гуманітарних наук полягає в тому, що ці дисципліни формують у людей громадянські культуру та мислення, здатність правильно оцінювати й сприймати соціально-політичні процеси, що відбуваються у сучасному українському суспільстві, сприяють формуванню знань про соціальну та політичну дійсність, пояснюють логіку процесів суспільно-політичного розвитку, розробляють методологію та методіку соціальних та політичних досліджень. Вивчення даного курсу сприяє підвищенню рівня фундаментальної гуманітарної освіти, формуванню підвалин стійкого наукового, осмисленого, раціонального світогляду, формуванню соціологічної культури мислення, системи необхідних в процесі соціалізації знань про динаміку сучасних суспільно - політичних процесів і явищ, місце і роль соціально-політичних інститутів, логіку соціально-політичного розвитку.

Основними принципами викладання та вивчення курсу політології і соціології є системність, єдність логічного та історичного, національного й загальнолюдського, суспільного та особистісного, теорії й практики, навчання і виховання.

Головне завдання даної дисципліни - опрацювання і викладання загальнотеоретичного і практичного матеріалу так, щоб відповідно до завдань соціологічної і політологічної підготовки спеціалістів будь-якого профілю надати їм необхідний рівень наукових знань для ефективного функціонування в соціумі.

Завдання вивчення дисципліни «Соціологія і політологія»:

- опанування належного обсягу інформації про соціологію як науку, її основні структурні елементи, методи та форми соціологічного аналізу суспільства, його специфічні особливості; про головне соціальне призначення та функції соціології;

- засвоєння наукових знань про ґрунтовні механізми й принципи взаємодії основних складових суспільства як соціальної системи, місце і роль особистості в життєдіяльності суспільства, про способи соціалізації індивіда;

- ознайомлення з найважливішими у сучасній соціології спеціальними та галузевими теоріями, що надають конкретну, вірогідну, адекватну інформацію про певні соціальні процеси та виявляють специфіку соціологічних досліджень суспільства.

Виконання практичних завдань та самостійної роботи здобувачами вищої освіти забезпечує одержання ними знань про основні поняття курсу, основні елементи суспільства як соціальної системи, елементи соціальної структури суспільства, компоненти соціальної структури особистості, механізми соціалізації індивіда; що становить специфіку соціологічного аналізу суспільства, чинники виникнення соціології як науки, її соціальне призначення і функції; теоретичне узагальнення результатів соціологічних досліджень у різних галузях життєдіяльності сучасного суспільства, основні закономірності функціонування соціальних спільностей у різноманітних сферах соціального буття тощо.

Структурно-модульна схема дисципліни «Соціологія і політологія»

Соціологія і політологія	Модуль 1. Соціологія	Тема 1. Соціологія як наука
		Тема 2. Методика конкретно-соціологічних досліджень
		Тема 3. Суспільство як соціальна система
		Тема 4. Соціологія особистості
		Тема 5. Соціологія праці та управління
		Тема 6. Соціологія конфлікту та девіантної поведінки
		Тема 7. Соціологія шлюбу та сім'ї
		Тема 8. Соціологія молоді
		Тема 9. Соціологія освіти та виховання
	Модуль 2. Політологія	Тема 10. Предмет і метод політології
		Тема 11. Основні етапи розвитку світової політичної думки
		Тема 12. Розвиток політичної думки в Україні
		Тема 13. Політика і влада. Механізми реалізації
		Тема 14. Політичні системи і політичні режими
		Тема 15. Держава як суб'єкт політики. Правова держава
		Тема 16. Політичні партії та громадські об'єднання. Громадянське суспільство
		Тема 17. Політичний процес та політична культура
		Тема 18. Вибори і виборчі системи

Модуль 1. Соціологія

Тема 1. Соціологія як наука

План семінарського заняття

1. Специфіка соціологічної системи знань. Об'єкт, предмет, категорії соціології.
2. Структура, метод і функції соціології.
3. Соціологія в системі суспільних і гуманітарних наук.

Мета семінарського заняття – засвоїти сутність основних понять, розвинути уявлення про місце соціології в системі наукових знань, предмет соціології. Визначити структуру і функції соціології. Дослідити взаємозв'язок соціології з філософією, природними і суспільними науками.

Термінологічний словник: соціологія, предмет і об'єкт соціології, категорії соціології, соціальний закон, соціологічний метод, структура соціології, загальносоціологічні теорії, теорії «середнього рівня», спеціальні та галузеві соціологічні теорії, макросоціологія, мікросоціологія, емпірична соціологія, фундаментальні, прикладні соціологічні дослідження, соціальна інженерія.

Питання для опитування:

1. У чому полягає специфіка науки як соціологічної системи знань?
2. Яким був історичний розвиток терміну «соціологія»? В чому полягає його зміст та передумови виникнення?
3. На які умовні групи поділяють категорії? Наведіть приклади до кожної групи.
4. Стисло охарактеризуйте основні підходи структуроутворення з кількістю рівнів соціології, від найпростішого до найскладнішого.
5. Розкрийте сутність трирівневої структури соціології. Охарактеризуйте кожний із структурних рівнів.
6. Охарактеризуйте функції соціології.
7. Яке місце займає соціологія в системі суспільних і гуманітарних наук?

Теми доповідей

Соціологічні погляди: Георга Зіммеля; Карла Маркса; Герберта Спенсера; Еміля Дюркгейма; Макса Вебера; Талкотта Парсонса; Роберта Мертона.

Навчальні завдання

Завдання 1.1

Скориставшись словниками, посібниками, підручниками та іншими науковими публікаціями наведіть визначення поняття «соціологія». Порівняйте їх, проаналізуйте й виділіть стрижневі поняття, через які воно розглядається.

Таблиця 1.1 Генезис сутності та змісту поняття «соціологія»

№	Основний зміст поняття	Джерело
1		
2		
3		
4		
5		

Завдання 1.2

Встановіть, якому поняттю ліворуч відповідає наведене праворуч визначення, зазначивши потрібну цифру.

Таблиця 1.1 Ключові поняття і їхні визначення

№	Поняття	№	Зміст
1	Об'єкт науки		суспільство, або соціальна реальність, що оточує людей
2	Предмет науки		соціальна обумовленість явищ соціальної реальності через вивчення законів, закономірностей і механізмів функціонування й розвитку суспільства
3	Об'єкт соціології		єдиний організм, що складається з елементів, які виконують певні функції, спрямовані на забезпечення цілісності й стабільності суспільства
4	Предмет соціології		частина навколишнього світу, на яку спрямований дослідницький інтерес
5	Суспільство		метод збору первинної інформації за допомогою звернення з питаннями до певної групи людей
6	Емпіричні дослідження		сторона об'єкта, кут зору, під яким він вивчається
7	Опитування		соціологічне знання пов'язане зі збором, описом, класифікацією й інтерпретацією конкретних фактів.

Тести

- Кого можна вважати засновником соціології?
 - М. Вебер;
 - Платон;
 - Е. Дюркгейм;
 - О. Конт.
- Яке визначення соціології більш точне?
 - соціологія - наука про суспільство;
 - соціологія вивчає поведінку людей;
 - соціологія - наука про виникнення, розвиток і функціонування соціальних спільнот і соціальних процесів, про соціальні відносини як механізми взаємозв'язку і взаємодії між цими спільнотами, між спільністю і особистістю;

- г) соціологія вивчає механізми взаємодії між організаціями та соціальними інститутами.
3. Хто з науковців ввів у науковий обіг поняття «соціальна дія»?
- а) О.Конт;
 - б) Г. Спенсер;
 - в) М.Вебер;
 - г) Е. Дюркгейм.
4. Хто з науковців розглядав суспільство як біологічний організм?
- а) Г. Спенсер;
 - б) М. Вебер;
 - в) В. Паретто;
 - г) К. Маркс.
5. Як називається історично сформовані стійкі форми організації спільної діяльності людей?
- а) соціальна група;
 - б) громадянське суспільство;
 - в) соціальний інститут;
 - г) соціальна спільність.
6. Яке визначення більш повно та коректно розкриває термін «суспільство»?
- а) суспільство - це те ж, що і держава;
 - б) суспільство завжди збігається з територією певної країни, тому основний ознака - це географічні кордони;
 - в) поняття «суспільство» збігається з поняттям «культура»;
 - г) суспільство - люди, взаємодіючі на окресленій території та мають загальну культуру.
7. Для якого типу суспільства характерна соціальна солідарність, згуртованість?
- а) масове суспільство;
 - б) індустріальне суспільство;
 - в) постіндустріальне суспільство;
 - г) традиційне суспільство.
8. Що, на думку Т. Парсонса, зберігає суспільство як стабільну систему?
- а) диференціація та інтеграція;
 - б) органічна солідарність, яка в процесі розвитку суспільства, прийшла на зміну механічної солідарності;
 - в) певні механізми і структури, які виконують функції адаптації, цілепокладання, інтеграції та підтримки зразка;
 - г) соціальні конфлікти, які згуртовують протиборчі сторони.
9. Ототожнення себе з іншим суб'єктом, групою, соціальним чином у процесі соціалізації називається ...
- а) соціалізація;
 - б) ідентифікація;
 - в) інституціоналізація;
 - г) пристосування.
10. Кого можна назвати агентами первинної соціалізації?
- а) сім'я;
 - б) школа;
 - в) вихователі;
 - г) трудовий колектив.

Тема 2. Методика конкретно-соціологічних досліджень

План семінарського заняття

1. Поняття, види, етапи проведення соціологічного дослідження.
2. Програма соціологічного дослідження, її структура.
3. Методи збирання та обробки первинної соціологічної інформації.

Мета семінарського заняття – вивчити та дослідити соціальні передумови виникнення емпіричної соціології; основні види конкретно-соціологічних досліджень; основні етапи соціологічних досліджень; об'єкт, предмет, програму дослідження; вибірку, наукову гіпотезу, робочу програму дослідження; вибірку у соціологічному дослідженні, види вибірки.

Термінологічний словник: конкретно-соціологічне дослідження, соціальний факт, розвідувальне досліджування, описове дослідження, аналітичне дослідження, програма дослідження, проблема, проблемна ситуація, теоретична та емпірична інтерпретація понять, робоча гіпотеза, об'єкт дослідження, предмет дослідження, індикатор, вибірка, одиниця спостереження, генеральна сукупність, вибіркова сукупність, випадкова вибірка, гніздова вибірка, квотна вибірка, систематична вибірка, репрезентативність вибірки, методи соціологічного дослідження, спостереження, аналіз документів, опитування, анкетування, інтерв'ю, експерт-опитування, соціометрія, якісні методи соціології.

Програма соціологічного дослідження – документ, що містить методологічні, методичні та організаційно-процедурні передумови, обґрунтування наукового пошуку (додаток А).

Анкета (від фр. enquete) – структурно організований набір запитань, кожне з яких логічно пов'язане з основною метою дослідження, отримання інформації відбувається шляхом опитування респондентів (додаток Б).

Інтерв'ю – один з основних видів опитування, що передбачає безпосередньо усну соціально-психологічну взаємодію між соціологом та респондентом з метою отримання даних, необхідних для аналізу (додаток В).

Тематика соціологічних досліджень (додаток Г)

Питання для опитування:

1. Що являє собою соціологічне дослідження ?
2. Які основні види досліджень вирізняють залежно від складності й масштабу поставлених завдань ? Охарактеризуйте їх.
3. Якими, як правило, є основні етапи проведення соціологічного дослідження? Стисло розкрийте сутність кожного з них.

4. Розкрийте сутність програми соціологічного дослідження та її структурних елементів.

5. Розкрийте сутність таких понять: мета, предмет та об'єкт соціологічного дослідження, інтерпретація понять, гіпотеза, генеральна сукупність.

6. Які типи вибірки вирізняються соціологами? Розкрийте їх сутність.

7. Назвіть різновиди найбільш популярного серед методів збору інформації. Розкрийте їх сутність, переваги та недоліки.

8. Яким чином оформлюються результати дослідження? Що забезпечує валідність соціологічного дослідження?

Навчальні завдання

Завдання 2.1

1. Надайте відповіді «так» або «ні» на поставлені питання, заповнивши таблицю 2.1.

Таблиця 2.1 Контрольні запитання

№	Питання	Відповідь	
		Так	Ні
1	Фундаментальні дослідження сприяють розвитку науки?		
2	Опитування в соціології можна проводити тільки письмово?		
3	Чи потрібна висока моральна чистота і порядність вченого при дослідженні соціального об'єкта, на основі даних, фактів і документів?		
4	Респондент це людина, яка збирає і систематизує інформацію?		
5	Інтерв'юер – це людина, яку опитують соціологи?		

Тести

1. З якою метою проводиться прикладне соціологічне дослідження?

- а) підтвердження теорій;
- б) спростування гіпотез;
- в) підтвердження або спростування теорій, гіпотез;
- г) підтвердження або спростування одержаної інформації.

2. Що є найважливішим соціологічним документом?

- а) програма аналізу;
- б) програма опитування;
- в) програма дослідження;
- г) програма звітування.

3. Анкета це:

- а) структурно організований набір питань;

- б) оцінка ситуації;
 - в) сума відповідей респондента;
 - г) структурно організований набір відповідей.
4. Анкетне опитування у співпраці - це:
- а) заочний опитування;
 - б) поштовий опитування;
 - в) організаційне опитування;
 - г) заповнення анкети дослідником зі слів респондента.
5. У соціології поняття «соціальне» означає:
- а) сукупність суспільних відносин даного суспільства, інтегрована у спільній діяльності індивідами або групами індивідів в конкретних умовах місця і часу;
 - б) сукупність соціально-психологічних відносин, які залежать від людини, від її сприйняття та оцінки цих відносин;
 - в) різноманіття форм живих організмів, їх будова, функції, еволюції, індивідуальний розвиток і взаємини з навколишнім середовищем;
 - г) сукупність внутрішньогрупових процесів і явищ, які характеризують весь цикл життєдіяльності групи і його етапи.
6. Гіпотеза - це:
- а) твердження про фактах, яке не має емпіричного чи логічного обґрунтування;
 - б) перевірене фактами знання;
 - в) теоретичне припущення;
 - г) версія.
7. Гіпотеза в соціологічному дослідженні - це:
- а) формулюється на етапі збору матеріалу;
 - б) висувається після проведення дослідження;
 - в) висувається до проведення досліджень;
 - г) формулюється до збору матеріалу.
8. Група, на яку впливають експериментальним фактором - це:
- а) контрольна група;
 - б) об'єкт експерименту;
 - в) експериментальна група;
 - г) досліджувана група.
9. Документ - це:
- а) будь-який матеріальний предмет;
 - б) будь-яке висловлювання в усній або письмовій формі;
 - в) матеріальний предмет, спеціально створений;
 - г) засіб закріплення різними способами на відповідному матеріалі інформації про: факти, події.
10. Об'єкт соціометричного опитування:
- а) мала контактна група;
 - б) команди, які працюють в екстремальних умовах;
 - в) великі соціальні групи;
 - г) окрема особина.

Тема 3. Суспільство як соціальна система

План семінарського заняття

1. Поняття «суспільство» в соціології. Системні якості суспільства.
2. Основні структурні елементи суспільства як системи.
3. Проблема типологізації суспільств.

Мета семінарського заняття - вивчити та дослідити соціальні процеси і соціальні зв'язки. Адаптацію і соціалізацію, співробітництво та соціальний консенсус. Роль соціального партнерства. Довіру і солідарність. Соціальні зміни, їх різновиди. Суспільний розвиток. Соціальний прогрес і регрес. Підходи щодо визначення критеріїв прогресу.

Термінологічний словник: соціальна система, соціальна спільність, соціальний інститут, соціальна організація, соціальний контроль, соціальна структура, соціальна група, великі і малі соціальні групи, реальні та номінальні групи, первинні та вторинні групи, соціальні відносини, соціальний процес, соціальні зміни, соціальний розвиток, модернізація, соціальний прогрес, культура, культурні цінності та норми, суспільний ідеал, типологізація суспільств, «відкрите» і «закрите» суспільства, традиційне, індустріальне, постіндустріальне (інформаційне) суспільство, модель соціального партнерства.

Питання для опитування:

1. Що являє собою суспільство з позиції соціології?
2. Назвіть характерні принципи для існування суспільства як динамічної, багатовимірної та багаторівневої системи.
3. Які системні якості суспільства вирізняються соціологами? Розкрийте їх сутність.
5. Розкрийте сутність таких елементів суспільства: соціальні спільноти та групи.
6. Розкрийте сутність поняття соціальний інститут. Назвіть різновиди соціальних інститутів та їх фундаментальне значення у сфері людської практики.
7. Яке значення для забезпечення життєдіяльності суспільства відіграє культура? Охарактеризуйте її функції.
8. Що являє собою типологізація суспільств? В чому сутність проблеми типологізації суспільств?
9. Назвіть відомі в соціології різновиди типологій суспільства

Теми рефератів

1. Еволюція уявлень про суспільство, основні теорії його походження.
2. Сучасні класифікації суспільств.
3. Суспільний розвиток і прогрес. Основні критерії прогресу.
4. Роль соціальних інститутів у функціонуванні і розвитку суспільства.
5. Культура як особливий компонент соціальної системи.
6. Громадянське суспільство та шляхи його формування: соціальні аспекти.
7. Модернізація: сутність, ознаки, види та форми прояву.
8. Україна на шляху до громадянського суспільства: проблеми та перспективи.

Навчальні завдання

Завдання 3.1

Визначте відмінності ознак і характеристик доіндустріального та індустріального суспільства (табл.3.1).

Таблиця 3.1. Характерні ознаки суспільств

Характеристики	Доіндустріальне суспільство	Індустріальне суспільство
1	2	3
Період виникнення		
Провідна сфера економіки		
Соціальна структура суспільства		
Соціальні групи		
Розмір територіальних спільнот		
Цінності		
Культура		
Система управління		
Темп соціальних змін		
Основне місце поселення		
Соціальні відносини		
Соціальна стратифікація		
Соціальний контроль		
Швидкість технічного прогресу		

Тести

1. Суспільство – це...
 - а) послідовна зміна явищ суспільного буття;
 - б) цілісне соціальне утворення, де основний елемент – люди, їх зв'язки та стосунки;
 - в) особливі специфічні закони і закономірності суспільного розвитку;
 - г) народний рух.
2. Статуси бувають:
 - а) соціальні та особисті;
 - б) інформційні та попереджувальні;
 - в) вказівні та особисті;
 - г) інформаційні та соціальні.
3. Модель поведінки у відповідності зі статусом – це...
 - а) суспільство;
 - б) структура суспільства;
 - в) соціальна роль;
 - г) соціальна дія.
4. Економічні, політичні, сім'ї...
 - а) соціальні інститути;
 - б) соціальні факультети;
 - в) суспільні методи;
 - г) функції суспільства.
5. За рівнем соціальні системи розрізняють:
 - а) інформаційні;
 - б) високі;
 - в) рандомізовані;
 - г) міжособистісні.
6. Який компонент має соціальна структура?
 - а) соціальні класи;
 - б) соціальні відносини;
 - в) соціальні зв'язки;
 - г) соціальні процеси.
7. Соціальна структура – це:
 - а) побудова суспільства вцілому;
 - б) діяльність соціальних інститутів;
 - в) залишки попередніх класів у новій суспільно-економічній формації;
 - г) переміщення в горизонтальному та вертикальному напрямках.
8. Що являється ядром соціальної структури за К. Марксом?
 - а) особливі процеси;
 - б) класи;
 - в) діяльність соціальних інститутів;
 - г) групи.
9. Як зветься різновид малої групи, що характеризується високим рівнем солідарності її членів?
 - а) вторинна група;
 - б) первинна група;
 - в) третинна група;
 - г) соціальна група.
10. Як класифікують соціальні групи в залежності від кількості й умов внутрішньої групової взаємодії?
 - а) малі, середні, великі;
 - б) первинні, вторинні;
 - в) локальні, місцеві;
 - г) малі, середні й первинні, вторинні.

Тема 4. Соціологія особистості

План семінарського заняття

1. Основні поняття соціології особистості. Особистість в системі соціальних відносин.
2. Соціальна структура і типологія особистості.
3. Соціалізація особистості: поняття, основні етапи.

Мета семінарського заняття – дослідити такі питання як типи соціальної поведінки і соціальний контроль. Процес соціалізації особистості. Етапи соціалізації. Зміст механізмів адаптації та інтеріоризації індивіда. Значення ідентифікації у формуванні особистості. Основні чинники соціалізації. Міжособистісні та внутрішні конфлікти особистості. Типології особистості. Нормативна, модальна та маргінальна особистість. Гармонійний, традиційний, технократичний і неадаптований типи особистості.

Термінологічний словник: індивід, особистість, індивідуальність, соціалізація, адаптація, інтеріоризація, агенти соціалізації, потреби, класифікація потреб, інтереси, ціннісні орієнтації, механізми ідентифікації, соціальні настанови, соціальний тип, соціальний статус, природні та досягнуті соціальні статуси, соціальна роль, рольове очікування та рольове виконання, престиж, життєва позиція, життєвий шлях, життєвий стиль особистості, нормативна, модальна та маргінальна особистість.

Питання для опитування:

1. Розкрийте сутність категорій «особистість», «людина».
2. Наведіть характерні особливості понять: індивід та індивідуальність.
3. Що являє собою соціальний статус, які його основні різновиди? Розкрийте їх сутність.
4. Що таке соціальна роль і у яких вимірах, як правило, вона аналізується?
5. Охарактеризуйте основні елементи структури особистості ?
6. Розкрийте сутність поняття «потреби». Охарактеризуйте їх відповідно до ієрархічної теорії потреб А. Маслоу.
7. Що являє собою «соціальна норма»? Обґрунтуйте відповідь.
8. Коли у американській і французькій соціології з'явилося поняття «соціалізація», з іменами яких науковців воно пов'язане? Який принцип покладено в основу?
9. Яка основна ідея розуміння соціалізації Зигмунда Фрейда? Відповідь обґрунтуйте.
10. Що таке соціалізація? Охарактеризуйте етапи соціалізації особистості.
11. Назвіть прихильників та сутність моделі «міжособистісного спілкування» та «когнітивної» моделі соціалізації.

Теми рефератів

1. Основні підходи до проблеми особистості в історії соціологічної думки.
2. Рольові теорії особистості.
3. Соціальна адаптація, її об'єктивні та суб'єктивні виміри.
4. Структура соціальних потреб та інтересів особистості.
5. Типи особистості: класифікації та підходи.
6. Особистість у системі нових соціальних відносин.
7. Проблема соціальної ідентифікації особистості у суспільстві, що трансформується.

Навчальні завдання

Завдання 4.1

1. Порівняйте методи виховання, які використовувались по відношенню до ваших батьків, із тими методами, до яких вони вдаються, виховуючи вас. Загальноприйнятими є два варіанти виховання дітей – репресивний та учасницький (табл. 4.1).

Чи можна зробити висновок, що досвід соціалізації передається від покоління до покоління? Які зміни відбуваються з часом та чим їх можна пояснити? Обґрунтуйте вашу відповідь.

Таблиця 4.1 Характерні ознаки притаманні репресивному та учасницькому типу виховання дітей

Репресивний тип	Учасницький тип
Покарання за погану поведінку	Винагорода за гарну поведінку
Матеріальні винагороди та покарання	Заохочення словом
Підкорення дитини	Автономія дитини
Команди	Взаємодія
Дорослі – центр	Діти – центр
Діти виконують побажання дорослих	Дорослі йдуть назустріч побажанням дітей

Завдання 4.2

Перелічіть повний набір статусів у себе, своїх батьків і двох–трьох знайомих. Який список довший? Про що це свідчить? Обґрунтуйте вашу відповідь.

Завдання 4.3

«Чим примітивніше суспільство, тим більше схожості між індивідами, що складають його» (Е.Дюркгейм. Метод соціології). Як ви розумієте цей вислів? Обґрунтуйте вашу відповідь.

Завдання 4.4

Кожна доросла людина виконує велику кількість соціальних ролей, що приводить до виникнення внутрішньорольових та міжрольових конфліктів. Проаналізуйте досвід свого студентського життя і назвіть типові конфлікти різного роду. Які способи вирішення цих конфліктів найбільш успішні?

Завдання 4.5

Чи існує в Україні проблема міжнаціонального спілкування? Обґрунтуйте вашу відповідь.

Завдання 4.6

Розкрийте характеристику кожного з етапів соціалізація, відповідно до наведеної структури (табл. 4.2).

Таблиця 4.2 Характеристика етапів соціалізація

Етапи соціалізація	Характеристика
Адаптація	
Інтеріорізація	
Екстеріорізація	
Екстеріорізація	

Тести:

1. Що таке індивідуальність?

- а) це психологічні особливості особистості;
- б) це детермінуюча поведінка суб'єкта;
- в) це поведінкова активність людини;
- г) це особливості діяльності суб'єкта;

2. Індивід-це ...

- а) цілісність соціальних властивостей людини.
- б) носій загальних властивостей;
- в) прагнення особистості відрізнятись від інших людей;
- г) окремо взята людина як носій певних біологічних властивостей,

притаманних людству як виду.

3. Що таке «творча компетентність»?

- а) умова прояву креативних здібностей;

- б) синтез уяви;
 - в) синтез перевтілення (емпатії);
 - г) пізнання дійсності;
4. Особистість є об'єктом дослідження:
- а) біології;
 - б) психології;
 - в) політології;
 - г) хімії.
5. Однією із ознак особистості є:
- а) потреби;
 - б) самовідтворення;
 - в) автономність;
 - г) цінності.
6. Що є важливим соціальним параметром?
- а) соціальний статус;
 - б) аналітичне дослідження;
 - в) визначення мети та завдання;
 - г) визначення інформації.
7. Якого дослідника прийнято вважати засновником ієрархічної теорії потреб?
- а) Маркс;
 - б) М. Вебер;
 - в) Дж. Локк;
 - г) А. Маслоу.
8. Коли починається формування соціальних рис у людини?
- а) з моменту народження;
 - б) з моменту повноліття;
 - в) з 16 років;
 - г) починаючи зі школи.
9. Як називається внутрішня рушійна сила, що спонукає людину до дії ?
- а) мрія;
 - б) мотив;
 - в) потреба;
 - г) інтерес.
10. Комплексний процес засвоєння індивідом певної системи норм і цінностей – це:
- а) ресоціалізація;
 - б) соціалізація;
 - в) інтеранція;
 - г) інституціоналізація.

Тема 5. Соціологія праці і управління

План семінарського заняття

1. Предмет і основні категорії соціології праці і управління.
2. Соціально-трудові відносини і процеси.
3. Соціальні інститути і спільності у сфері праці.
4. Соціологія управління і менеджмент: відмінність та взаємозв'язок предметів дослідження.

Мета семінарського заняття – визначити місце соціології праці в системі наук про працю, предмет соціології праці, роль і місце праці в суспільстві. Розглянути предмет соціології управління. Етапи становлення соціології управління. Класичні теорії управління. Сучасні погляди на управління: суб'єкти управління; структурно-функціональний аналіз управління; управлінські відносини (структура, види, ефективність); характер, зміст принципи і функції управління; управлінські рішення і їх класифікація; зміст етапів управлінського циклу; соціологічні методи розробки управлінського рішення. Основні проблеми соціального управління та їх структурно-функціональний аналіз. Соціально-управлінське рішення.

Термінологічний словник: праця, зміст праці, умови праці, зайнятість, безробіття, соціологія праці, соціологія управління, суб'єкти праці, соціально-трудові відносини, соціально-трудові процеси, соціальні інститути в сфері праці, соціальне управління, людський фактор, трудовий колектив, мотиви трудової діяльності, менеджмент, об'єкт соціології праці та управління.

Питання для опитування:

1. У чому полягає специфіка соціології праці?
2. Що є предметом та об'єктом соціології праці та управління?
3. Розкрийте сутність процесу праці. Назвіть основні форми його прояву.
4. Охарактеризуйте поняття «умови праці», «зміст праці».
5. Надайте визначення понять «суб'єкти праці», «трудовий колектив», «соціально-трудові відносини».
6. Охарактеризуйте сторони соціально-трудових відносин – як носіїв первинного права у відносинах соціально-трудової сфери.
7. Що таке соціально-трудові процеси? Охарактеризуйте типи соціально-трудових процесів.
8. Розкрийте сутність категорії «соціальний інститут».
9. Наведіть, щонайменше, чотири значення трактовки менеджменту.
10. Назвіть основні відмінності та взаємозв'язок предметів дослідження соціології управління і менеджменту.

Теми рефератів

1. Соціологія праці як галузева соціологічна теорія: виникнення, етапи розвитку, сучасний стан.
2. Проблема стимулювання праці в умовах ринкової економіки.

3. Класичні й сучасні теорії управління.
4. Функції соціального управління.
5. Соціологія управління та менеджмент.
6. Теорія людських стосунків: її сутність і значення для розвитку соціології праці та суспільства.
7. Значення соціології праці та соціології управління у вирішенні соціально-економічних проблем сучасного українського суспільства.

Тести:

1. Об'єктом соціології праці та управління є:
 - а) соціальні верстви, соціальні інститути в сфері праці;
 - б) праця як суспільно значуще явище, як процес реалізації і відтворення здібностей, знань та умінь особи;
 - в) соціально-трудова відносина;
 - г) соціально-трудова процес, соціальне управління ними.
2. Сукупність соціально-економічних, санітарно-гігієнічних організаційних та соціально-побутових чинників, які впливають на працездатність і здоров'я працівника – це:
 - а) організація праці;
 - б) зміст праці;
 - в) умови праці;
 - г) суб'єкти праці.
3. Діяльність людини, пов'язана із задоволенням особистих і суспільних потреб, яка є джерелом доходу – це:
 - а) зайнятість;
 - б) умови праці;
 - в) зміст праці;
 - г) трудовий колектив.
4. Соціальне явище, викликане низькими темпами економічного зростання, змінами у структурі економіки а також кількісним зростанням потенційної робочої сили – це:
 - а) соціальна роль;
 - б) соціальна нерівність;
 - в) соціальна можливість;
 - г) безробіття.
5. Фізичні або юридичні особи, які є власниками засобів виробництва і наймають на роботу осіб, здатних надавати необхідні послуги праці – це:
 - а) роботодавці;
 - б) наймані працівники;
 - в) держава;
 - г) органи місцевого самоврядування.
6. Перехід соціальних систем, об'єктів, явищ, їх елементів і структур, зв'язків, взаємодій і відносин з одного стану в інший, зокрема виникнення або зникнення тих чи інших соціальних явищ, їх елементів – це:
 - а) соціально - трудові відносини;

- б) соціально - трудові процеси;
 - в) соціальні зміни;
 - г) соціальних явища.
7. Соціальний процес, що полягає у зіткненні протилежних інтересів індивідів, груп або прагнення до задоволення однакових інтересів за допомогою засобів, якими інші групи чи індивіди хочуть реалізувати власні інтереси – це:
- а) свівробітництво;
 - б) суперництво;
 - в) партнерство;
 - г) конфлікт.
8. Організована, стандартизована і узгоджена форма суспільних відносин, орієнтована на задоволення соціально значимих потреб – це:
- а) соціальна роль;
 - б) соціальна спільнота;
 - в) соціальний інститут;
 - г) соціальна структура.
9. Сукупність взаємопов'язаних та взаємодіючих між собою упорядкованих соціальних спільнот, груп, а також відносин між ними – це:
- а) соціальна організація;
 - б) соціальна спільнота;
 - в) соціальний інститут;
 - г) соціальна структура.
10. Основний різновид соціальних спільнот об'єднаних за змістом – це:
- а) соціально-класові, соціально-етнічні, соціально-демографічні соціально-професійні, соціально-територіальні;
 - б) тимчасові, нестійкі, середньостійкі, стійкі;
 - в) великі, малі, середні;
 - г) жителі міста, жителі села, жителі певних регіонів

Опрацюйте фрагмент тексту та дайте відповіді на питання

Ентоні Гідденс

У більшості з нас праця забирає більшу частину життя, ніж будь-яка інша діяльність. Часто ми асоціюємо поняття праці з нудними обов'язками — переліком завдань, котрі ми хотіли б звести до мінімуму або взагалі знехтувати. Можливо, приступивши до читання цього розділу, ви думаєте так само! Якщо до своєї праці так ставиться більшість людей, то чому? Спробуймо знайти відповідь на це питання.

Робота означає щось більше, ніж просто марудні обов'язки, інакше люди, втративши її, не почувалися б такими покинутими та розгубленими. Як би ви почувалися, знаючи, що ніколи не знайдете роботу? У сучасному суспільстві

мати роботу означає зберегти самоповагу. Навіть там, де умови праці доволі неприємні, а поставлені завдання нудні, робота виявляється конструктивним елементом психологічного стану та щоденної діяльності людей. Доречно навести кілька характеристик праці.

- **Гроші.** Зарплатня є головним ресурсом, від якого залежать люди, задовольняючи свої потреби. Без такого доходу стурбованість про завтрашній день, як правило, зростає.

- **Рівень активності.** Робота часто уможлиблює набуття і вдосконалення навичок та вмій. Навіть рутинна праця створює структуроване середовище, в якому поглинається енергія особи. Без цього можливості вдосконалювати такі вміння та навички може й не бути.

- **Різноманітність.** Праця уможлиблює доступ до середовища, що контрастує з домашнім оточенням. У робочій атмосфері індивіди, виконуючи навіть доволі марудні обов'язки, можуть бути раді діяльності, відмінній від домашньої поденної роботи.

- **Часова структура.** Для людей, зайнятих на регулярній роботі, день переважно організований згідно з ритмом праці. Хоча іноді це може пригнічувати, але все-таки дає відчуття спрямованості в повсякденній діяльності. Непрацюючі особи часто називають своєю головною проблемою нудьгу і поступово втрачають відчуття часу...

- **Соціальні контакти.** Трудове середовище часто породжує дружбу й можливості участі у спільній діяльності з іншими особами. Коло друзів та знайомих, при відриві від робочого оточення, найімовірніше, зменшуватиметься.

- **Персональна ідентичність.** Праця переважно цінується за надання відчуття стабільної соціальної ідентичності. Зокрема, особливо для чоловіків самоповага часто пов'язана з економічним внеском до сімейного бюджету. На фоні цього довжелезного списку неважко зрозуміти, чому втрата роботи може зашкодити впевненості людей у своїй соціальній значущості.¹

Джерело: Е. Гідденс. Соціологія / Пер. з англ. Наук, редактор перекладу О. Іващенко. - К .1999 - С. 364-365.

Надайте відповіді на питання:

1. Чому Е.Гідденс звертає увагу на важливість праці для людини?
2. Які чинники, за Е.Гідденсом, визначають значущість праці у сучасному світі?
3. Виходячи з прочитаного тексту, поясніть: "В чому полягає "соціальність праці", за Е. Гідденсом?"

¹ Джерело: Е. Гідденс. Соціологія / Пер. з англ. Наук, редактор перекладу О. Іващенко. - К .1999 - С. 364-365.

Тема 6. Соціологія конфлікту та девіантної поведінки

План семінарського заняття

1. Соціологія конфлікту.
2. Структура, функції та механізм соціального конфлікту.
3. Біхевіоризм як наука про поведінку. Девіантна поведінка.

Мета семінарського заняття – вивчити сутність соціології конфлікту, розглянути конфлікт як соціальним явище, вивчити розгортання його в просторі та часі визначити його межі. Дослідити структуру конфлікту, його елементи. Розглянути механізм соціального конфлікту його стадії. Вивчити суть біхевіористської соціології і теорії соціального обміну. Розглянути диспозиції особистості.

Термінологічний словник: Соціологія конфлікту, соціальний конфлікт, гострота конфлікту, тривалість конфлікту, межі конфлікту, інцидент, ескалація, кульмінація, консенсус, компроміс, поведінка, біхевіоризм, диспозиція особистості, референтна група, девіантна поведінка, конформізм, інновація, ритуалізм, ретретизм, заколот

Питання до опитування

1. Розкрийте сутність категорії «поведінка».
2. Наведіть характерні особливості поняття: «біхевіоризм».
3. У чому полягає сутність біхевіористської соціології та теорії соціального обміну?
4. Що являє собою диспозиція особистості, на які основні типи поділяється? Розкрийте їх сутність.
5. Які компоненти містить структура диспозиції?
6. Розкрийте сутність поняття «референтна група».
7. Що являє собою «девіантна поведінка»? Яке значення для суспільства має девіація? Обґрунтуйте відповідь.
8. Охарактеризуйте девіантну поведінку за класифікацією Р. Мертона.
9. Назвіть та охарактеризуйте три підходи до пояснення девіації.
10. У чому сутність соціального контролю?
11. Що вивчає соціологія конфлікту?
12. Назвіть найважливіші елементи, які взаємодіють між собою, у структурі конфлікту. Обґрунтуйте відповідь.
13. Які стадії має механізм соціального конфлікту? Відповідь обґрунтуйте.

Ситуаційні задачі

Завдання 1

Ви нещодавно призначені менеджером по кадрам. Ви ще погано знаєте співробітників фірми, співробітники ще не знають вас в обличчя. Ви йдете на нараду до генерального директора. Проходьте повз курильної кімнати і помічаєте двох співробітників, які курять і про щось жваво розмовляють.

Повертаючись з наради, яка тривала одну годину, ви знову бачите тих же співробітників в курилці за бесідою.

Питання. Як би ви вчинили в даній ситуації? Поясніть свою поведінку.

Завдання 2

Загальна установка. Ви начальник відділу. У відділі напружена обстановка, зриваються терміни виконання робіт. Бракує співробітників. Вийжджаючи у відрядження, ви випадково зустрічаєте свою підлеглу - молоду жінку, яка вже два тижні перебуває на лікарняному. Але ви знаходите її в повному здоров'ї. Вона когось з нетерпінням зустрічає в аеропорту.

Питання. Що ви будете робити в цьому випадку? Поясніть свою поведінку.

Завдання 3

Загальна установка. Ви працюєте керівником відділу. Ви особисто повинні покритикувати свого підлеглого при безпосередньому контакті з ним.

Ситуації для груп:

1. Під час роботи ваш підлеглий зіпсував дороге обладнання. Як ви його за це будете лаяти?

2. Робочий грубо порушив техніку безпеки, і тільки випадково ніхто не постраждав. Що ви йому скажете?

Завдання 4

Загальна установка. Ви працюєте начальником цеху. По телефону виражаєте незадоволення діями свого колеги, начальника іншого цеху.

Ситуації для груп:

1. Ваш колега не поставив своєчасно деталі, і робочі Вашого цеху не змогли зібрати пусковий механізм до встановленого графіком терміну. Що ви скажете своєму колезі?

2. Ваш колега, пообіцявши високу зарплату, забрав з вашого цеху грамотного, виконавчого працівника, дуже потрібного вашому колективу. Ваша критика на адресу цього начальника цеху.

Тести:

1. Коли сформувалась галузь соціології, яка вивчає сутність, зумовленість, наслідки та управління конфліктом як соціальним явищем?

а) наприкінці XIX ст.;

б) наприкінці XX ст.;

в) на початку XIX ст.;

г) на початку XXI ст.

2. Ступінь зіткнення інтересів, глибина суперечностей учасників конфліктної взаємодії – це:

а) тривалість конфлікту;

б) соціальний конфлікт;

в) гострота конфлікту;

г) межа конфлікту.

3. Застосовуючи конфліктологічну парадигму до всього історичного розвитку,

хто з науковців бачив лише один варіант його розв'язання – соціальний вибух і революцію?

- а) К. Маркс;
- б) Г. Зіммель;
- в) Л. Козер;
- г) Т. Парсонс.

4. Структурний компонент диспозиції що характеризує емоційну оцінку об'єкта:

- а) конативний;
- б) когнітивний;
- в) перспективний;
- г) афективний.

5. Позитивним наслідком девіантної поведінки може бути:

- а) презирство до праці;
- б) жага до наживи;
- в) національно-визвольна боротьба;
- г) втеча від соціальної дійсності.

6. Пасивне прийняття стандартів поведінки, безумовне визнання існуючих порядків, норм, правил, схиляння перед авторитетами – це:

- а) конформізм;
- б) інновація;
- в) ретретизм;
- г) заколот.

7. Девіантна поведінка, яка допускає згоду з певною культурною метою, але заперечує засоби її досягнення, які схвалюються соціально – це:

- а) конформізм;
- б) інновація;
- в) ретретизм;
- г) заколот.

8. Представник психологічного підходу пояснення девіації:

- а) Чезаре Ламброзо;
- б) Роберт Мертон;
- в) Зігмунд Фрейд;
- г) Говард Беккер.

9. Мислителі минулого, що намагались дати психологічне пояснення девіації, підкреслювали вагомість аналізу яких загальних проблем?

- а) культ, цінності;
- б) відсутність норм та розрив між завданнями суспільства і засобами їхнього досягнення;
- в) наявність тих, хто оцінює людину з точки зору девіації;
- г) розумові дефекти, психопатія, недоумкуватість.

10. Яку поведінку пояснює шкода заподіяна лише особі і не відповідає загальноприйнятим соціально-моральним нормам?

- а) деструктивну;
- б) асоціальну;
- в) протиправну;
- г) адекватну.

Тема 7. Соціологія шлюбу та сім'ї

План семінарського заняття

1. Поняття шлюбу та сім'ї.
2. Соціальні функції сім'ї.
3. Проблеми та тенденції розвитку сучасної сім'ї.

Мета семінарського заняття – вивчити сутність соціології конфлікту, розглянути конфлікт як соціальним явище, вивчити розгортання його в просторі та часі визначити його межі. Дослідити структуру конфлікту, його елементи. Розглянути механізм соціального конфлікту (процес його розвитку), його стадії. Вивчити суть біхевіористської соціології і теорії соціального обміну. Розглянути диспозиції особистості.

Термінологічний словник: соціологія сім'ї, сім'я, шлюб, життєвий цикл, розлучення, репродуктивна поведінка, гендерна соціологія, фемінність, моногамія, полігамія, полігінія, поліандрія, ендогамія, екзогамія, гетерогенність, егалітарність, авторитарність, нуклеарна сім'я, неповна сім'я, розширена сім'я, маргінальна сім'я, дистантна сім'я, співжиття, демографія, сексизм, гендер.

Питання до опитування

1. Що вивчає соціологія сім'ї? Розкрийте сутність поняття «сім'я».
2. Що являє собою об'єкт та предмет соціології сім'ї.
3. Висвітлення яких основних проблем сім'ї передбачає соціологія?
4. Які можна виділити соціальні особливості сім'ї як форми людської життєдіяльності?
5. Розкрийте сутність поняття «шлюб».
6. У яких основних функціях шлюбу найбільш повно проявляється соціальна сутність шлюбу?
7. Які сім'ї розрізняють за формою шлюбу?
8. Розкрийте сутність типології сім'ї, залежно від ознак, покладених в основу цього поділу.
9. Стисло охарактеризуйте соціальні функції сім'ї.
10. Розкрийте сутність понять «демографія» та «демографічна політика».

3. Складіть генеалогічну таблицю (родовід) своєї родини до п'ятого коліна (азначаючи повністю ПІБ)

Спосіб відображення змішаний висхідний (вказує всіх предків і по чоловічій, і по жіночій лініях. Починаючи з особи, яка проводить дослідження «піднімаючись по сходинкам» до більш віддалених колін.



Схема 7.1 Родовід змішаний висхідний

Доповніть схему дестабілізуючими фактори, які негативно діють на сім'ю в сучасному суспільстві.

Дисфункціонування сім'ї - розпад сім'ї	→	
	→	
	→	
	→	
	→	
	→	

Схема. Фактори, що впливають на дисфункціонування сім'ї

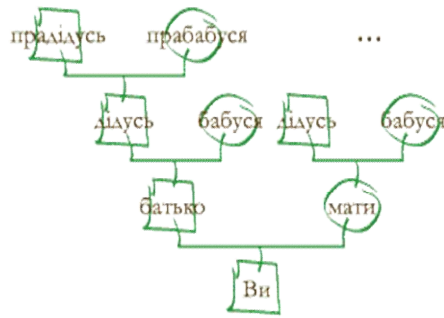
Тести:

1. У типології «за часом існування сім'ї» яка є сім'єю похилого віку?
 - а) яка існує від 3 до 10 років.
 - б) яка існує від 10 до 20 років;
 - в) яка існує більше 20 років;
 - г) яка існує більше 50 років.
2. У типології «за кількістю членів сім'ї» якою є сім'я з двома дітьми?
 - а) багатодітною;
 - б) одnodітною;
 - в) малодітною;
 - г) бездітною.
3. Яка з функцій соціології сім'ї спрямована на відновлення фізичних та моральних сил членів сім'ї?
 - а) рекреаційна.
 - б) соціалізаційна;
 - в) комунікативна;

г) репродуктивна;

4. У типології «за рівнем благополуччя сім'ї» якою буде сім'я, яка може реалізувати практично всі свої потреби самостійно, часто за рахунок платних послуг?

а) благополучною;

б) успішною;

в) маргінальною.

г) кризовою;

5. Яку з тенденцій сучасних шлюбно-сімейних відносин в Україні можна вважати позитивною?

а) рівноправність, добровільність шлюбу;

б) проживання подружніх пар без оформлення шлюбу;

в) зменшення розмірів сім'ї;

г) зменшення кількості повторних шлюбів.

6. Яку назву має шлюб між однією жінкою і декількома чоловіками?

а) полігамія.

б) поліандрія;

в) моногамія;

г) полігінія;

7. Об'єктом соціології сім'ї є:

а) мала соціальна група, соціальний інститут, що регулює відтворення людини;

б) процесі становлення і функціонування сім'ї;

в) процесі розвитку сім'ї.

г) закономірності та специфічні соціальні відносини, що виникають між сім'єю і суспільством;

8. У якій функції проявляється соціальна сутність шлюбу через виробництво засобів до життя та їх розподіл і споживання?

а) економічній;

б) духовно-психологічній;

в) культурній.

г) моральній;

9. Історично змінна соціальна форма стосунків між чоловіком і жінкою, через які суспільство впорядковує і санкціонує їхнє статеве життя, визначає подружні та батьківські права й обов'язки – це:

а) виховання;

б) сім'я;

в) шлюб;

г) відтворення.

10. Яку назву має шлюб між одним чоловіком і кількома жінками?

а) моногамія;

б) полігінія;

в) поліандрія;

г) полігамія.

Тема 8 «Соціологія молоді»

План семінарського заняття

1. Сутність соціології молоді.
2. Предмет, об'єкт та функції соціології молоді.
3. Соціологія молоді у системі соціальних і гуманітарних наук.
4. Основні поняття соціології молоді.
5. Молодіжна проблематика у вітчизняній соціології.

Мета семінарського заняття – вивчити тему соціологія молоді, її відмінність від інших галузевих теорій, визначити основні структурні елементи соціології молоді, основні риси, що характеризують специфіку ключового поняття «молодь», дослідити молодіжні проблеми у вітчизняній соціології.

Термінологічний словник: ювенологія, соціологія молоді, молодь, юність, тінейджер, соціальна зрілість, молодіжна субкультура, дозвілля, інфантилізація, маргінальність, акселерація, конкубінатні стосунки, соціальні девіації, соціальна нерівність, Інтернет-залежність, авторитет, репутація

Питання до опитування:

1. Що вивчає ювенологія?
2. Охарактеризуйте три рівні функціонування соціології молоді.?
3. Що є предметом та об'єктом соціології молоді?
4. Стисло охарактеризуйте основні функції соціології молоді.
5. З якими соціальними і гуманітарними науками і у який спосіб взаємодіє соціологія молоді ?
6. Розкрийте сутність категорій «молодь», «юність», «тінейджер».
7. Загострення яких молодіжних проблем викликає у сучасному суспільстві найбільше занепокоєння?

Зазначте відповідно до напрямку вивчення молодіжних проблем науковий напрямок (табл. 8.1).

Таблиця 8.1 Наукові напрями вивчення молодіжних проблем

Наука	Напрямок вивчення
	виявляє тенденції кількісних змін молоді у структурі населення, рівень народжуваності, смертності, співвідношення кількості молодих чоловіків і жінок
	досліджує вікові особливості свідомості та поведінки молоді, вікові зміни у структурі особистості, процес акселерації, динаміку інтелектуального, емоційного розвитку тощо
	визначає можливості та засоби виховання і навчання молодої людини, засвоєння нею необхідної інформації, залучення молоді до різноманітних видів діяльності

Зазначте відповідно до наведеної характеристики функції соціології молоді (табл. 8.2).

Таблиця 8.2 Функції соціології молоді

Функція	Характеристика
	забезпечує розробку наукових засад для сучасної соціологічної молодіжної концепції та формування на цій основі сильної державної молодіжної політики
	полягає у виробленні специфічного понятійно-категоріального апарату, дослідженні сутнісної характеристики молоді як особливої соціально-демографічної спільноти
	пов'язана з виробленням сучасних методик комплексного вивчення молодіжних проблем, встановленням ефективних механізмів, забезпеченням тісного зв'язку дослідницьких інститутів, лабораторій з державними і громадськими структурами, що працюють з молоддю
	реалізується через науково обгрунтовані методи та форми діяльності державних, громадських установ щодо регулювання соціальних процесів у молодіжному середовищі
	виявляє себе у дослідженні актуальних економічних, правових та соціальних проблем молоді, виробленні коротко- і довгострокових прогнозів їх розвитку

Тести:

- Наука про юність та різноманітні особливості молоді – це :
 - соціологія;
 - ювенологія;
 - психологія;
 - політологія.
- Який з рівнів, на основі накопиченого матеріалу та нової соціологічної інформації, сприяє поглибленому розумінню молодіжних проблем, розкриттю їх тісного зв'язку з проблемами суспільства?
 - загальнометодологічний;
 - спеціально-теоретичний ;
 - емпіричний;
 - підготовчий.
- Об'єкт соціології молоді – це :
 - молодь, як велика соціально-демографічна група, яку виділяють на підставі сукупності вікових характеристик, особливостей соціального стану, соціально-психологічних особливостей;
 - понятійно-категоріальний апарат для визначення сутності молоді, специфіки її життєдіяльності в суспільстві;
 - процеси формування політичних, моральних, професійних та естетичних інтересів і позицій;
 - механізм формування свідомості молоді, співвідношення біологічного та соціального, а також чинників, які впливають на свідомість і поведінку людини.

4. Яка з функцій соціології молоді пов'язана з виробленням сучасних методик комплексного вивчення молодіжних проблем, встановленням ефективних механізмів, забезпеченням тісного зв'язку дослідницьких інститутів, лабораторій з державними і громадськими структурами, що працюють з молоддю?

- а) методологічна;
- б) прогностична;
- в) управлінська;
- г) практична.

5. Яка з функцій соціології молоді реалізується через науково обґрунтовані методи та форми діяльності державних, громадських установ щодо регулювання соціальних процесів у молодіжному середовищі?

- а) методологічна;
- б) прогностична;
- в) управлінська;
- г) практична.

6. Яка з наук досліджує вікові особливості свідомості та поведінки молоді, вікові зміни у структурі особистості, процес акселерації, динаміку інтелектуального, емоційного розвитку тощо?

- а) демографія;
- б) психологія;
- в) педагогіка;
- г) історія.

7. Який вік молоді, притаманний визначенню «тінейджер» у англійських джерелах?

- а) від 12 до 18 років;
- б) від 13 до 19 років;
- в) від 11 до 17 років;
- г) від 12 до 16 років.

8. Якою є вікова межа молоді з урахуванням сучасних тенденцій, що відображають об'єктивні процеси в розвитку людства?

- а) від 16 до 30 років;
- б) від 11 до 25 років;
- в) від 14 до 35 років;
- г) від 18 до 35 років.

9. Юність – це:

- а) фаза між дитинством і зрілістю;
- б) фаза між народженням і дитинством;
- в) фаза між дитинством і старістю;
- г) фаза між дитинством і дорослістю.

10. Які роки пов'язані з новою хвилею інтересу українських вчених до молодіжної проблематики, активізацією досліджень у різноманітних напрямках, залученням значної кількості наукових колективів ?

- а) 90-ті роки XX ст.;
- б) 80-ті роки XX ст.;
- в) 70-ті роки XX ст.;
- г) 60-ті роки XX ст.

Тема 9. Соціологія освіти та виховання

План семінарського заняття

1. Сутність та специфічність соціології освіти та виховання
2. Функції соціології освіти та виховання
3. Структура, напрями освіти та виховання
4. Гуманізація освіти та виховання

Мета семінарського заняття – вивчити тему соціологія освіти та виховання, її відмінність від інших галузевих теорій, основні риси, що характеризують специфіку ключового поняття «освіта», дослідити різновиди, мету та інститути освіти, визначити відмінності ліберального та консервативного напрямку системи освіти.

Термінологічний словник: освіта, виховання, ліберальний напрям, консервативний напрям, магістр, аспірантура, гуманізація, соціалізації, моніторинг, цінності, норми, престиж соціальний, андрагогіка, вимога, дискусія, екстернат, звичка, заохочення, знання

Питання до опитування:

1. Розкрийте сутність поняття «освіта».
2. Що являє собою об'єкт та предмет соціології освіти.
3. Що вивчає соціологія сім'ї? Розкрийте сутність поняття «сім'я».
4. Охарактеризуйте функції, узагальнюючи напрями діяльності та завдання системи освіти як соціального інституту.
5. Назвіть основні різновиди, розкриваючи сутність структури освіти, інститути та засоби.
6. Назвіть відмінності ліберального та консервативного напрямку системи освіти.

Відповідайте «так» або «ні» на поставлені питання

№	Питання	Відповідь	
		так	ні
1	МНАУ – це соціальний інститут?		
2	Інститут освіти має дисфункції ² ?		
3	Всі соціальні інститути виконують комунікативну функцію?		
4	Політичні інститути потрібні для виробництва, розподілу, обміну й споживання матеріальних благ?		
5	Найважливішим агентом соціалізації молоді є інститут освіти?		
6	Громадська думка відноситься до соціокультурних інститутів?		

² Дисфункція соціального інституту – явища невідповідності діяльності соціального інституту наявним соціальним потребам

Опрацюйте фрагмент тексту

Навчання не готує до пізнання як необхідної складової майбутньої діяльності в сфері науки чи до її застосування - практики.

Повна інформаційна схема засвоєння знання, технологічна схема навчання має вигляд: сприйняття – розуміння – запам'ятовування – відтворення – застосування – забування – повторення – екзаменаційне відтворення – поступове остаточне забування.

На думку фахівців, найпростішій класичній методології навчання (через запам'ятовування) відповідає найскладніша технологія, а безпосередній результат навчання дорівнює нулю.

«Освіта є те, що залишається, коли все вивчене вже забуто». Вона – ніби, побічний результат навчання. Витрати часу, здоров'я, ресурсів – надто великі.

Через стрімке зростання кількості наукової інформації хронічна криза освіти загострилася.

Озвучте власну точку зору з приводу опрацьованого матеріалу

Тести:

1. Освіта – це :

- а) специфічний вид фізичної або інтелектуальної активності, яку здійснюють з метою змагання, поліпшення здоров'я, прагнення до удосконалення і слави, покращення навичок;
- б) один із найдавніших соціальних інститутів, складне і багатоманітне суспільне явище, сфера передачі, освоєння і перероблення знань, умінь, навиків і соціального досвіду;
- в) мистецтво організації звуків і тиші для створення художніх образів;
- г) наука і мистецтво проектування будівель, а також власне система будівель та споруд, які формують просторове середовище для життя і діяльності людей відповідно до законів краси.

2. Об'єкт соціології освіти – це :

- а) сфера освіти у сукупності індивідів, груп людей, спільнот, організацій та інститутів, які залучені до соціальних відносин, що виявляються у процесі навчання;
- б) система взаємодії освіти з іншими сферами суспільного життя;
- в) стан і динаміка соціокультурних та соціально-психологічних процесів у сфері освіти;
- г) механізми, технологія, характер, спрямованість навчальної діяльності.

3. З ряду яких елементів складається система освіти ?

- а) дошкільної, шкільної, професійної, спеціальної;
- б) шкільної, загальноосвітньої, професійної, спеціальної;
- в) дошкільної, загальноосвітньої, професійної, спеціальної;
- г) загальноосвітньої, професійної, спеціальної, вищої.

4. Який різновид освіти забезпечує фундаментальну науково-галузеву, загальнокультурну і практичну підготовку, відповідно до інтересів, покликання, здібностей, вдосконалення професійної підготовки, підвищення кваліфікації та перепідготовка кадрів?

- а) позашкільна освіта та виховання;
- б) післядипломна освіта;
- в) самоосвіта;
- г) вища освіта.

5. Який різновид освіти забезпечує подальший розвиток дитини як особистості, формування загальнолюдської моралі, фізичне та розумове вдосконалення, набуття необхідних знань, умінь, прояв нахилів, здібностей, професійне та життєве самовизначення ?

- а) позашкільна освіта та виховання;
- б) професійно-технічна освіта;
- в) загальна середня освіта;
- г) самоосвіта.

6. Яка з наук досліджує вікові особливості свідомості та поведінки молоді, вікові зміни у структурі особистості, процес акселерації, динаміку інтелектуального, емоційного розвитку тощо?

- а) демографія;
- б) психологія;
- в) педагогіка;
- г) історія.

7. Організації системи освіти підтримуючи консервативний напрям має на увазі?

- а) поновлення церковно-приходської освіти;
- б) жорсткий розподіл за соціальною належністю і рівнем інтелекту;
- в) демократизація та «зрівнялівка» в системі освіти;
- г) розгалуженість освітніх закладів системи.

8. Якою була кількість вищих навчальних закладів в Україні на початку 90-х років?

- а) 813;
- б) 659;
- в) 156;
- г) 328.

9. Яку частку займає платна система навчання в усіх державних вищих навчальних закладів сучасної України?

- а) 53%;
- б) 15 %;
- в) 65%;
- г) 45 %.

10. Чому, на думку фахівців, дорівнює безпосередній результат навчання при найпростішій класичній методології навчання і відповідно найскладнішій технології?

- а) 0;
- б) 25%;
- в) 50%;
- г) 100%.

Модуль 2. Політологія

Тема 10. Політологія як наука і навчальна дисципліна

План семінарського заняття

1. Зародження політології, її складові.
2. Об'єкт, предмет, методи політології.
3. Категорії політології та її функції.

Мета семінарського заняття – дослідити етапи виникнення політології як окремої наукової дисципліни, взаємозв'язок політичної науки з іншими науками про суспільство. Вивчити специфіку предмету та методів політичної науки, категоріальний апарат політології, основні національні школи і проблемні підходи сучасної західної політології, завдання політології як навчальної дисципліни у політичному розвитку сучасної України.

Термінологічний словник: політика, політологія, конституювання, інтереси, групи інтересів, класократія, об'єкт політології, предмет політології, методи політології, категорії.

Питання для опитування:

1. В чому полягає актуальність політології як науки?
2. Які якості майбутнього фахівця формуються під час вивчення політології в університеті?
3. Що є предметом і об'єктом політології?
4. Які методи властиві політології як науці?
5. З якими науками і у який спосіб взаємодіє політологія?
6. Чому політологію вважають комплексною наукою?

Теми рефератів

1. Роль, зміст та особливості політики в сучасних умовах.
2. Значення політології як науки, її місце серед суспільних наук.

Навчальні завдання

Завдання 10.1

Відповідно до наведеної характеристики визначте функції політології (табл. 10.1).

Таблиця 10.1 Характеристика етапів соціалізація

Функції політології	Характеристика
	стосується тенденцій політичного розвитку та розроблення варіантів розвитку політичних процесів, з огляду на чинники міжнародні, економічні, ідеологічні, культурно-ментальні тощо, що має допомагати забезпечити суспільство від негативних наслідків і неефективних дій

Продовження табл. 10.1

	пов'язана з розвитком політичної культури громадян, з формуванням в них здатності адекватно представляти свої права та можливості свідомої участі в політичному житті
	покликана вказувати ефективні способи перетворення на краще політичної та інших сфер суспільства на основі врахування та узгодження інтересів суб'єктів політики
	пов'язана з пізнанням політичної реальності, формуванням знань про природу влади, держави та інших політичних явищ і процесів, що допомагає виробленню оптимального політичного курсу, формулюванню обґрунтованих цілей та засобів його реалізації

Завдання 10.2

Надайте відповіді «так» або «ні» на поставлені питання, заповнивши таблицю 10.2.

Таблиця 10.2 Контрольні запитання

Питання	Так	Ні
Під методом розуміється сукупність логічних операцій, що дозволяють розкривати зміст предмета дослідження?		
Соціологічний метод передбачає вироблення ідеального політичного порядку і необхідність підведення під нього реально існуючих відносин?		
Інтегративний характер політології виявляється у прагненні поєднати у цілісній картині всі знання, отримані різними науками, про політичну реальність, політичне життя, діяльність владних інститутів держави ?		
Чи полягає своєрідність політології в тому, що всі соціальні явища та політичні процеси вона розглядає крізь призму відносин політичної влади.		
Чи вивчає політична психологія типи і форми організації влади, звертається до аналізу суб'єктів політики, до форм участі їх у політичному процесі, аналізує природу і роль партій		
У коло змістових проблем політологія включає політичні партії, групи та асоціації, участь громадян в адміністрації та управлінні, громадську думку ?		

Тести

1. Термін «політологія» утворено з двох грецьких слів «politikē» і «logos», що в перекладі означає:

- а) «політична галузь»;
- б) «політична історія»;
- в) «наука про політику»;
- г) «вчення про політику».

2. Що є предметом політології?

- а) реальні політичні процеси;
- б) вивчення природи і сутності політичної влади, зміст і механізми здійснення;
- в) методи політичних досліджень;
- г) функції політології.

3. Політологія – це:

а) це галузь знань про політику, закони функціонування і розвитку політичного життя держави і суспільства, що відбивають процес включення соціальних груп, особистостей у діяльність з вираження політичних інтересів і політичної влади;

б) це наука яка вивчає політичну історію різних країн світу;

в) впорядкована сукупність політичних інститутів, політичних відносин, ідей, норм і традицій, спрямованих на здійснення політичної влади, керування та регулювання суспільно - політичних процесів;

г) це наука яка забезпечує політичну стабільність, вироблення політичного курсу, що відповідає потребам максимально широких верств населення або потребам підтримки політичного панування класу власника.

4) Соціологічний метод політології акцентує увагу на:

а) політичних явищах і процесах в часі і просторі, аналізує політичні зміни в контексті зв'язку минулого, сьогодення і майбутнього;

б) вивченні взаємодії політичних інститутів: права, держави, політичних партій і рухів, аналізує формальні правила прийняття політичних рішень;

в) виробленні ідеального політичного порядку і необхідність підведення під нього реально існуючих відносин;

г) залежності політики від соціальних факторів: економіки, ідеології, культури, соціальної структури, на взаємодії соціальних груп, кожна з яких переслідує свої власні інтереси.

5. Категорії політології можна умовно поділити на дві групи:

- а) загальнонаукові суспільствознавчі та спеціальні політологічні;
- б) історичні та сучасні;
- в) суспільні та політичні;

г) ідеологічно історичні та наукові.

6. Хто з цих мислителів виділив та обґрунтував політичну науку як відносно самостійну галузь суспільного знання?

а) Б.Спіноза;

б) Н.Макіавеллі;

в) Ж.–Ж.Руссо;

г) Т.Гоббс.

7. Яка із функцій політології пов'язана з розвитком політичної культури громадян, з формуванням в них здатності адекватно представляти свої права та можливості свідомої участі в політичному житті

а) теоретико-пізнавальна;

б) прогностична;

в) соціалізаційна;

г) прикладна.

8. У якому році за ініціативою ЮНЕСКО було організовано Міжнародну асоціацію політичних наук?

а) 1948;

б) 1857;

в) 1876;

г) 1985.

9. У якому навчальному закладі у 1857 р. створено кафедру «Історії та політичної науки» та розпочалось викладання політології, як академічної дисципліни?

а) Колумбійський університет;

б) Берлінський університет;

в) Гарвардський університет;

г) Колумбійський коледж.

10) Який метод політології приділяє велику увагу вивченню ірраціональних чинників політичної діяльності?

а) соціологічний;

б) системний;

в) психоаналітичний;

г) прикладний.

Тема 11. Основні етапи розвитку світової політичної думки

План семінарського заняття

1. Античний період світової політичної думки.
2. Політична думка Середньовіччя та Відродження.
3. Політичні вчення періоду буржуазних революцій та Просвітництва.
4. Західна політична думка кінця XIX – XX ст.

Мета семінарського заняття – вивчення суспільно-політичного уявлення античного періоду, політичної думки періоду Середньовіччя та Відродження, періоду буржуазних революцій та Просвітництва. Сучасна політична думка. Особливостей становлення і розвитку західної політичної думки кінця XIX – XX ст.

Термінологічний словник : генеза, теологія, влада, держава, республіка, монархія, олігархія, право, демократія, аристократія, тиранія, конфуціанство, даосизм, політія, макіавеллізм, поділ влади, народний суверенітет, марксизм.

Питання для опитування :

1. Що було центральною проблемою у роздумах Платона про державу?
2. Що нового в учення про державу і владу вніс Аристотель?
3. В чому полягає сутність концепції Августина, яка була розроблена ним у трактаті «Про град Божий»?
4. Хто з мислителів уперше запровадив поняття «stato» і для чого?
5. Яким чином характеризував сутність «природного права» і «суспільного договору» Гуго Гроцій?
6. Що нового у теорію «суспільного договору» внесли Томас Гоббс і Джон Локк?
7. Хто з мислителів уперше запропонував поділ влади на законодавчу, виконавчу і судову і з якою метою це було зроблено?
8. Яким чином збагачували ідеї лібералізму Бенджамін Констан, Алексіс де Токвіль, Дж.Ст. Мілль?

Теми рефератів

1. Політичні погляди мислителів Стародавньої Греції.
2. Політична доктрина Н.Макіавеллі.

Навчальні завдання

Завдання 11.1

Порівняйте погляди Платона, Аристотеля, на роль і місце держави та приватної власності в суспільному розвитку. Зазначте своє ставлення до цього питання.*

Таблиця 11.1 Погляди Платона та Аристотеля

Погляди Платона	Погляди Аристотеля

Висновок:

Завдання 11.2

Зробіть порівняльний аналіз поглядів Конфуція, Н.Макіавеллі та на співвідношення моралі й політики. Зазначте, як висновок Ваше власне розуміння цієї проблеми.*

**Зразок оформлення відповіді*

Таблиця 11.2 Роль і місце держави та приватної власності в суспільному розвитку

Погляди Конфуція	Погляди Н.Макіавеллі

Висновок:

Завдання 11.3

Зробіть хронологічну таблицю розвитку політичних знань та політичної думки.*

**Зразок оформлення відповіді*

Таблиця 11.3 Історія розвитку політичних знань та політичної думки

Основні етапи	Особливості та характерні риси	Найвідоміші представники

Тести:

1. Термін «політологія» утворено з двох грецьких слів «politikē» і «logos», що в перекладі означає:

- а) «політична галузь»;
- б) «політична історія»;
- в) «наука про політику»;
- г) «вчення про політику».

2. Що є предметом політології?

а) реальні політичні процеси;
б) вивчення природи і сутності політичної влади, зміст і механізми здійснення;

в) методи політичних досліджень;

г) функції політології.

3. Політологія – це:

а) це галузь знань про політику, закони функціонування і розвитку політичного життя держави і суспільства, що відбивають процес включення соціальних груп, особистостей у діяльність з вираження політичних інтересів і політичної влади;

б) це наука яка вивчає політичну історію різних країн світу;

в) це впорядкована сукупність політичних інститутів, політичних відносин, ідей, норм і традицій, спрямованих на здійснення політичної влади, керування та регулювання суспільно - політичних процесів;

г) це наука яка забезпечує політичну стабільність, вироблення політичного курсу, що відповідає потребам максимально широких верств населення або потребам підтримки політичного панування класу власника.

4) Соціологічний метод політології акцентує увагу на:

а) політичних явищах і процесах в часі і просторі, аналізує політичні зміни в контексті зв'язку минулого, сьогодення і майбутнього;

б) вивченні взаємодії політичних інститутів: права, держави, політичних партій і рухів, аналізує формальні правила прийняття політичних рішень;

в) виробленні ідеального політичного порядку і необхідність підведення під нього реально існуючих відносин;

г) залежності політики від соціальних факторів: економіки, ідеології, культури, соціальної структури, на взаємодії соціальних груп, кожна з яких переслідує свої власні інтереси.

5. Категорії політології можна умовно поділити на дві групи:

а) загальнонаукові суспільствознавчі та спеціальні політологічні;

б) історичні та сучасні;

в) суспільні та політичні;

г) ідеологічно історичні та наукові.

6. Хто з цих мислителів виділив та обґрунтував політичну науку як відносно самостійну галузь суспільного знання?

а) Б.Спіноза;

б) Н.Макіавеллі;

в) Ж.–Ж.Руссо;

г) Т.Гоббс.

7. Яка із функцій політології пов'язана з розвитком політичної культури громадян, з формуванням в них здатності адекватно представляти свої права та можливості свідомої участі в політичному житті?

а) теоретико-пізнавальна;

б) прогностична;

в) соціалізаційна;

г) прикладна.

8. У якому році за ініціативою ЮНЕСКО було організовано Міжнародну асоціацію політичних наук?

а) 1948;

б) 1857;

в) 1876;

г) 1985.

9. У якому навчальному закладі у 1857 р. створено кафедру «Історії та політичної науки» та розпочалось викладання політології, як академічної дисципліни?

а) Колумбійський університет;

б) Берлінський університет;

в) Гарвардський університет;

г) Колумбійський коледж.

10) Який метод політології приділяє велику увагу вивченню ірраціональних чинників політичної діяльності?

а) соціологічний;

б) системний;

в) психоаналітичний;

г) прикладний.

Тема 12. Розвиток політичної думки в Україні

План семінарського заняття

1. Українська політична думка в X-XVIII ст.
2. Українська політична думка XIX ст.
3. Українська політична думка першої половини XX ст.

Мета семінарського заняття – вивчити етапи зародження суспільно-політичних концепцій в контексті входження Русі у духовний світ візантійського християнства: «Слово про Закон і Благодать» митрополита Іларіона, «Руська правда» Ярослава Мудрого, «Повчання дітям» Володимира Мономаха, «Повість минулих літ» літописця Нестора. Дослідити розвиток думки у працях С. Оріховського, І. Вишенського, П. Могили, С. Яворського, Ф. Прокоповича, гетьманів Б.Хмельницького, І. Виговського, І.Мазепу, П.Орлика (XVI-XVIII ст.). Основоположення та традиції Кирило-Мефодіївського братства у поглядах М. Костомарова, М. Драгоманова, М. Грушевського. Конституювання ідеї незалежності й відродження української нації та української державності (М. Міхновський, Д. Донцов, В. Вінниченко, В. Липинський).

Термінологічний словник : абсолютизм, автономія, анексія, догма, екстремізм, інкорпорація, класократія, комунізм, консерватизм, лібералізм, націоналізм, націологія, нація, неоконсерватизм, перманентність, романтизм, фанатизм.

Питання до опитування:

1. Що було у центрі уваги української політичної думки за часів Київської Русі (X-XVIII ст.)?
2. Які зміни в політичних ідеях України відбулися у XVI-XVIII ст.?
3. З якою подією пов'язана активізація суспільно-політичної думки наприкінці 40-х років XIX ст.?
4. На яких засадах побудований політичний світогляд Михайла Грушевського?
5. Які категорії посідали головне місце в суспільно-політичних поглядах Михайла Грушевського?
6. Хто наприкінці XIX ст. і яким чином обґрунтував право українського народу на самовизначення?
7. Хто є автор концепції інтегрального націоналізму?
8. Який мислитель вважається засновником ідей консерватизму в українській політичній думці які головні положення вони включають?

Підготувати повідомлення про одного з видатних діячів, пояснити політичну позицію, погляди, політичну думку періоду:

- X-XVIII ст. : (митрополит Іларіон, Ярослав Мудрий, Володимир Мономах, літописець Нестор, Іван Вишенський, Петро Могила, Йосиф Кононович-Горбацький, Стефан Яворський, Феофан Прокопович, Богдан Хмельницький, Іван Виговський, Іван Мазепа, Юрій Немирич);

- ХІХ ст. (М. Костомаров, М. Гулак, В. Білозерський, М. Куліш, Т. Шевченко, В. Антонович, М. Драгоманов, І. Франко, М. Грушевський);
- першої половини ХХ ст. (М. Міхновський, Д. Донцов, Є. Коновалець, А. Мельник, С. Бандера, С. Дністрянський, В. Липинського).

Опрацюйте фрагмент
Володимир Винниченко.³
Заповіт борцям за визволення, 1949 р.
(фрагмент)

Яка є найперша, найсутніша потреба українського національного колективу?

Та сама, що у всякої індивідуальної істоти на землі: зберегти своє життя, забезпечити його розвиток, передати спадщину в наступні покоління. Які є найкращі засоби для цього? Поки що людство розбите на окремі національні колективи, які переважно зветься державами, то очевидно, що найкращим засобом збереження його життя й розвитку кожної нації – є державність, себто комплекс тих інститутів економіки, політики, культури, які діють на території, населеній національним колективом, які зв'язують його в компактну цілість, які забезпечують його розвиток у сучасному і майбутньому. Нація без державності є покалічений людський колективний організм. Через це так жагуче всі так звані "недержавні нації" прагнуть своєї держави, через це так самовіддано окремі члени її віддають усі сили свої на здобуття, її й тому з такою ненавистю ставляться до тих, які стоять на заваді цьому, себто, як і тримають їхній колектив у покаліченому стані.

Що таке державність? Це – устрій всього матеріального і психічного буття цілого народу, його національності, економіки, політики, культури, це – величезний складний процес. Українська держава, українська державність на Україні є. Її створив народ, вся українська нація в процесі великого перевороту життя в "тюрмі народів" – Росії. Без цієї творчості ніякі 365 вожді, проводи, міністри не могли б і одного камінчика в будівлі української державности покласти. А так само через це і зруйнувати цю будівлю не так легко.

А наскільки вона міцна, показує той факт, що найбільші вороги її руські імперіалісти в усіх виглядах (чи то так званої демократії, чи так званого комунізму) не мають сили (а тому й сміливості) розвалити її. "Чому в так званому «Союзі Советських Республік» нема якоїсь Рязанської, чи Тамбовської Республіки, а є Українська? Тому, що створення Тамбовської чи Рязанської Держави викликало б тільки здивування, нерозуміння, сміх, обурення. А існування Української держави визнається за нормальне, природне явище, яке має під собою всі необхідні для того передумови і підстави.

Та більше: настільки Українська Держава є безперечний факт, що руський советський імперіалізм не тільки мусів зберегти майже всі атрибути державности, створеної українським народом (органи державної економіки, адміністрації, суду, освіти й т.д.), але й уважає за можливе ввести Україну в Організацію Об'єднаних Націй (ООН) як самостійну державу з правом окремого від усього Советського Союзу голосу (весь час Україна і Советський

³ Винниченко, В. Відродження нації. Заповіт борця за визволення / В. Винниченко; [передм.: Я. М. Орос] - К. : Книга роду, 2008. – 797 с. – (Мемуари).

Союз виступають відокремлено).

Мені можуть сказати: це один із комуфляжів Москви, це – звичайна її комедія, це – тактичний маневр для здобуття зайвого голосу в ООН. Так, – це не є вияв великодушності, ідейності, щирості, об'єктивності Москви. Але чому вона не може здобути в Організації Об'єднаних Націй десятки зайвих голосів проведенням у неї тих самих Рязанських та Тамбовських областей, названих нею Державами? Тому, очевидно, що такий маневр викликав би в ООН такий самий сміх і обурення. А введення України такої реакції не викликало, воно сприйняте Об'єднаними Націями з визнанням цілковитого права України навіть на самостійне, поза всім Союзом існування.

Українська держава була і є. Її, повторюю, створив народ, нація, а не купка бідних емігрантів, народ її захищав, захищає і буде захищати всіма силами своїми, фізичними й духовними. Не емігрантські "вожді" та "міністри", а Грушевські, Скрипники, Єфремови, Хвильові, навіть Любченки і всі свідомі підсоветські українці тисячами віддавали свою свободу, здоров'я і життя за неї, тисячами віддають і тепер, як у рядах партійних робітників, так і в рядах найактивнішої частини українського населення, яка зветься Українською Повстанською Армією.

Та, форма української державности за цього відтинку нашої історії не є задовільна для нас. Так, – вона не самостійна, не незалежна, вона опанована Росією, вона поневолена, покалічена, грабована, змучена. Але суть її Держави є, вона живе, вона береже в собі сили, які не дозволяють ворогам знищити її, які невиразно тримають у собі ідею самостійності, які в слушний час вибухнуть, щоб здійснити її, – вони, а не хто інший, не якісь сили зовні.

ДВІ ОРІЄНТАЦІЇ. Оце треба знати всім борцям за визволення України. Та не тільки борцям, а й простим, щирим членам української нації, які насамперед їй хочуть добра. Їм треба перестати входити із твердженнями про «прапор української державности» та про «Державні Центри» за межами України, перестати зневажати український народ і його тамошні бойові сили «орієнтацією на зовнішні сили», які немовби дадуть Україні визволення. Без орієнтації на свій народ, без його участі в боротьбі, без його всебічного зацікавлення і ентузіазму зовнішні сили нас роздеруть і задушуть ще на сотні років.

Тести:

- 1) Під чий вплив формувався початковий етап політичної думки в Україні ?
 - а) політичної думки Візантії;
 - б) політичної думки Російської імперії;
 - в) політичної думки Золотої Орди;
 - г) політичної думки Великого князівства Литовського та Польщі.
- 2) Яка ідея розвитку державно-політичної думки у Київської Русі покладена в основу «Слово о полку Ігоревім»?
 - а) руйнація державності та територіальне розчленування країни;
 - б) критика тогочасного суспільного ладу та шляхти;
 - в) осмислення проблем міжнародних союзів і міждержавних об'єднань з суб'єктами тогочасної міжнародної політики;
 - г) необхідності політичного об'єднання руських земель і припинення міжусобної боротьби перед небезпекою іноземного поневолення.

3. Розв'язання яких проблем було запропоновано на державному рівні Богданом Хмельницьким у «Березневих статтях» 1654 р.?
- а) поділу влади, створення незалежного військового суду для вирішення конфліктів між загальною Радою та гетьманом;
 - б) створення федералістського об'єднання у складі Польщі, Великого князівства Литовського і України;
 - в) встановлення міждержавного союзу з Московією;
 - г) уникнення зловживань владою та її чесний і справедливий характер.
4. Яке майбутнє української держави вбачав засновник Києво-Могилянської академії Петро Могила?
- а) з сильним православний володарем, вірним вірі в Бога;
 - б) з абсолютною владою королів та царів;
 - в) з абсолютною владою Папи Римського;
 - г) під владою Османської імперії.
5. Хто уперше в умовах російської держави розробив концепцію освіченого абсолютизму, базуючись на теорії природного права й суспільного договору?
- а) Богдан Хмельницький;
 - б) Петро Могила;
 - в) Стефан Яворський;
 - г) Феофан Прокопович.
6. Кого прийнято вважати першим українським політологом?
- а) Тараса Шевченка;
 - б) Миколу Костомарова;
 - в) Івана Франка;
 - г) Михайла Грушевського.
7. Кому належить суспільно-політичних погляди, в яких головне місце посідають три категорії : «народ», «державна», «герой в історії»?
- а) Тарасу Шевченку;
 - б) Миколі Костомарову;
 - в) Івану Франку;
 - г) Михайлу Грушевському.
8. Хто відкрито заявив про колоніальний статус України у складі Російської імперії та право українського народу на самовизначення?
- а) Микола Міхновський;
 - б) Михайло Грушевський;
 - в) Михайло Драгоманов;
 - г) Микола Костомаров.
9. Який з діячів увійшов в історію української політичної думки як автор ідеології «інтегрального» націоналізму?
- а) Дмитро Донцов;
 - б) В'ячеслав Липинський;
 - в) Стефан Яворський;
 - г) Василь Білозерський.
10. Хто заснував консервативну школу української політології ?
- а) Дмитро Донцов;
 - б) Стефан Яворський;
 - в) В'ячеслав Липинський;
 - г) Василь Білозерський.

Тема 13. Політика і влада. Механізми реалізації

План семінарського заняття

1. Політика як соціальне явище.
2. Сутність влади, її джерела та ресурси.
3. Ознаки та функції політичної влади.
4. Принципи організації і функціонування влади

Мета семінарського заняття – виявити сутність та специфіку політичної влади. Вивчити характеристику суб'єкту та об'єкту владних відносин, проблему легітимності політичної влади, легальність, форми здійснення політичної влади, діяльність та функції політичних інститутів. Визначити позитивні та негативні властивості бюрократичної системи, об'єктивні умови її функціонування, тенденції теократії.

Термінологічний словник: політична влада, особливості політичної влади, класифікація влади, риси влади, функції політичної влади, принцип суверенітету, принцип легітимності, джерела влади, ресурси влади

Питання для опитування:

1. Надайте визначення політики.
2. Чому поняття політики акцидентно вміщує уявлення про владу ?
3. Які концепції політики вам відомі ?Що і спільне і відмінне в них ?
4. Охарактеризуйте ресурси влади.
5. Назвіть і коротко охарактеризуйте основні риси політичної, державної влади в умовах тоталітаризму.
6. Назвіть і коротко охарактеризуйте основні риси політичної, державної влади в умовах демократії.
7. У чому полягає проблема легітимності влади?
8. Яким чином політична влада здатна здійснювати реалізацію своєї волі?

Теми рефератів

1. Наукові і побутові (масові) уявлення про політику.
2. Політична наука в сучасній Україні: основні завдання, шляхи розвитку і перспективи.

Навчальні завдання

Завдання 13.1

Скориставшись словниками, посібниками, підручниками та іншими науковими публікаціями наведіть визначення поняття «політика». Порівняйте їх, проаналізуйте й виділіть стрижневі поняття, через які воно розглядається.

Таблиця 13.1 Генезис сутності та змісту поняття «політика»

№	Визначення	Джерело
1.	Політика – це	Політологія: підручник / Ю.М.Розенфельд, Л.М.Герасіна, Н.П. Осипова та ін. — Харків, Право, 2001. - с.
2.		
3.		
4.		
5.		

Завдання 13.2

Відповідно до теорії Макса Вебера, який аналізує мотиви підкорення владі, виділив три основні типи легітимності розкрийте основу легітимності влади кожного типу.

Таблиця 13.2 Типи легітимності влади

Тип легітимності	Основа легітимності влади
Харизматичний	
Раціонально-легальний	
Традиційний	

Тести

- Влада здібних, найгідніших - це:
 - меритократія;
 - бюрократія;
 - охлократія;
 - демократія.
- Який підхід інтерпретує владу як досягнення певних цілей і одержання результатів?
 - структуралістський;
 - біхевіористський;
 - телеологічний;
 - інструменталістський.
- Зв'язки, взаємодії, відносини між структурними елементами влади, її інститутами, цінностями, нормами, соціальний та політичний контроль входять

в систему влади як:

- а) суб'єкт влади;
- б) механізм влади;
- в) об'єкт влади;
- г) повноваження влади.

4. Плутократія – це влада...

- а) фахівців;
- б) влада багатих;
- в) майновитих;
- г) чиновників.

5. Правління невеликої групи людей – це...

- а) поліархія;
- б) олігархія;
- в) анархія;
- г) монархія.

6. Якої функції влади не існує?

- а) законодавча;
- б) виконавча;
- в) культурна;
- г) судова.

7. Легітимність політичної влади це ...

- а) юридична законність влади;
- б) підтримка влади населенням, переконаність у необхідності підкорення;
- в) верховенство та повнота влади держави на всій її території;
- г) здатність впливати на поведінку окремих людей, соціальних груп,

організацій або суспільства в цілому, з метою досягнення певних цілей.

8. Харизматичний тип влади, це коли

- а) влада ґрунтується на традиціях і звичаях, які існують у суспільстві
- б) влада базується на вірі народу у свого лідера, вождя
- в) влада опирається на правові норми
- г) влада характеризується високою компетентністю і активністю

9. Яким ресурсом влади є знання, інформація та засоби їх отримання?

- а) економічним;
- б) соціальним;
- в) інформаційним;
- г) демографічним.

10. Якою соціальною загрозою Т. Гоббс пояснював необхідність виникнення влади?

- а) війна всіх проти всіх;
- б) вселенський хаос;
- в) расова дискримінація;
- г) масовий психоз.

Тема 14. Політичні системи і політичні режими

План семінарського заняття

1. Сутність, структура та функції політичної системи.
2. Типи політичних систем.
3. Поняття та типи політичного режиму. Тоталітаризм, авторитаризм.
4. Демократія : сутність, принципи, ознаки.

Мета семінарського заняття – вивчити сутність, структуру і функції політичної системи, типологію політичних систем, особливості функціонування західного та східного типі політичного процесу, види політичних процесів. Розглянути людину як первинний суб'єкт політики. Вивчити поняття політичний режим, тоталітарні та авторитарні політичні режими, демократичний політичний режим, принципи та сутність демократичного політичного режиму, основні форми демократії, теоретичні моделі і проблеми втілення у політичну практику. Перспективи та особливості розбудови демократії в сучасній Україні

Термінологічний словник: Політична система, політична система суспільства, типи політичних систем, компоненти політичної системи, політичний режим, суспільна організація, тоталітаризм, авторитаризм, демократія, пряма демократія, представницька демократія, комунікація, нігілізм

Питання для опитування:

1. Що нового для розуміння сфери політики дало застосування системного підходу?
2. Що таке політична система і яка її структура?
3. Які функції виконує політична система?
4. Які типи політичних систем ви знаєте і яким чином ви можете охарактеризувати політичну систему сучасного українського суспільства?
5. В чому полягають відмінності між тоталітаризмом і авторитаризмом?
6. Які принципи властиві демократичного режиму?
7. Які класичні концепції демократії вам відомі і де вони застосовувались у минулому?
8. Що нового в розроблення теорії демократії внесли вчені упродовж ХІХ – ХХ ст.?

Теми рефератів

1. Політична система сучасної України.
2. Опираючись на теорію взаємодії політичної системи із соціальним середовищем американського політолога Д. Істона, охарактеризуйте взаємини політичної системи з вітчизняною економічною системою.

Навчальні завдання

Завдання 14.1

Розкрийте характерні ознаки відповідно до типів політичних систем, відповідь наведіть у таблиці 14.1.

Таблиця 14.1 Типологія політичних систем

Тип партійної системи	Ознака
Однопартійна	
Гегемоністська	
Домінування	
Двопартійна	
Обмеженого плюралізму	
Поміркованого плюралізму	
Атомізована	

Тести

1. Що таке політична система суспільства?

а) здатність і можливість здійснювати певний вплив на політичну діяльність і політичну поведінку людей та їх об'єднання за допомогою будь-яких засобів – волі, авторитету, права, насильства тощо;

б) організація політичної влади, яка поширюється на всю територію країни і її населення і володіє для цього спеціальним апаратом управління, видає обов'язкові для всіх постанови і володіє самостійністю при вирішенні внутрішніх і зовнішніх справ;

в) залучення громадян до політичної діяльності. За допомогою політичного рекрутування заповнюються осередки в політичній системі, в його основі лежить та або інша форма відбору;

г) цілісна, впорядкована сукупність політичних інститутів, політичних відносин, ідей, норм і традицій, спрямованих на здійснення політичної влади, керування та регулювання суспільно - політичних процесів.

2. Яким американським вченим був введений у політологію термін «політична система» в 50-60-і роки ХХ ст.:

а) Т. Парсонс;

б) Д. Істоном;

в) Г. Алмонд;

г) К. Дойч.

3. Які з перерахованих підсистем є складовою частиною політичної системи суспільства?

а) інституціональна;

б) нормативна;

в) соціальна;

г) комунікативна.

4. Яка функція політичної системи пов'язана з тлумаченням законів, припиненням дій, які порушують норми, врегулюванням конфліктів, накладенням санкцій за порушення норм?

а) цілепокладання;

б) мобілізаційна;

в) розподільча;

г) політичного реагування.

5. Яке з перерахованих положень відповідає функції «агрегація інтересів»?

а) залучення громадян до політичної діяльності. За допомогою політичного рекрутування заповнюються осередки в політичній системі, в його основі лежить та або інша форма відбору;

б) узагальнення і узгодження претензій і вимог, перетворення їх на деяку політичну позицію, додання їй вигляду політичної платформи, політичної заяви, програми;

в) встановлення загальних цілей розвитку інших сфер суспільного життя: економічної, соціальної, духовної тощо;

г) забезпечення максимального використання ресурсів суспільства відповідно до цілей і потреб суспільного розвитку.

1. За характером взаємодій політичної системи із зовнішнім середовищем політичні системи поділяються на:

а) історичні та сучасні;

б) внутрішні та зовнішні;

в) головні та другорядні;

г) закриті і відкриті.

2. Хто формує політичну систему країни?

а) народ;

б) політичні партії;

в) суб'єкти політичної влади за підтримки народу;

г) політична система формується спонтанно.

8. Що таке політичний режим?

а) способи й механізми формування та розподілу політичної влади у політичній системі, форми взаємозв'язків суб'єктів політичного процесу;

б) ранжування цілей залежно від їхньої природи та реальних можливостей здійснення на стратегічні й тактичні, а також визначення пріоритетів у досягненні різних цілей;

в) цілісна, впорядкована сукупність політичних інститутів, політичних відносин, ідей, норм і традицій, спрямованих на здійснення політичної влади, керування та регулювання суспільно - політичних процесів;

г) це система поведінки, існування людини в тому суспільному середовищі, що її оточує, відкритому для впливу зовнішніх і внутрішніх джерел.

9. Яка із функцій політичної системи забезпечує максимальне використання ресурсів суспільства відповідно до цілей і потреб суспільного розвитку є базовою?

а) агрегація інтересів;

б) мобілізаційна;

в) цілепокладання;

г) політичного реагування.

10. В чому сенс функції політичного реагування?

а) тлумачення законів, припинення дій, які порушують норми, врегулювання конфліктів, накладення санкцій за порушення норм;

б) розподіл ресурсів, благ, цінностей, статусів, послуг у суспільстві;

в) залучення громадян до політичної діяльності;

г) узагальнення і узгодження претензій і вимог, перетворення їх на деяку політичну позицію, додання їй вигляду політичної платформи, політичної заяви, програми.

Тема 15. Держава як суб'єкт політики. Правова держава.

План семінарського заняття

1. Сутність, основні концепції походження та функції держави
2. Форми державного правління
3. Форми державного устрою
4. Правова держава: поняття, ознаки принципи функціонування

Мета семінарського заняття – вивчити поняття держава, ознаки, сутність та функції держави, структуру та форми держави, форми державного правління, форми адміністративно-територіального устрою.

Термінологічний словник: Держава, державна влада, функції державної влади, принцип легітимності, легітимність влади, традиційна легітимність, харизматична легітимність, раціонально-правова (конституційна) легітимність, тимократія, охлократія, партократія, бюрократія, технократія.

Питання для опитування:

1. Що таке держава і які головні концепції її походження?
2. Що розуміють під формою правління і на підставі чого виділяють різні форми правління?
3. В чому полягає відмінність в утворенні та функціонуванні органів влади за умов монархії і республіки?
4. Які розрізняють дві основні форми державного устрою?
5. В чому полягає відмінність між унітарною і федеративною державою?
6. Що таке правова держава і які основні її ознаки ?
7. Чому правовий нігілізм є антиподом правової культури громадян?

Теми рефератів

1. Становлення і розвиток правової держави і громадянського суспільства в Україні.
2. Форми державного правління та державного устрою. Вищі органи сучасної держави і поділ державної влади.

Навчальні завдання

Завдання 15.1

Зазначте внутрішні і зовнішні функції держави, відповідь наведіть у вигляді таблиці.

Таблиця 15.1 Внутрішні і зовнішні функції держави

Функції держави			
внутрішні		зовнішні	
1.		1.	

Тести

3) Держава – це:

д) добровільні об'єднання громадян, які виникають згідно з видами діяльності, соціальної активності й самодіяльності для задоволення і захисту їхніх багатогранних інтересів і запитів, діють відповідно до завдань і цілей, закріплених у їхніх статутах;

е) здатність і можливість здійснювати певний вплив на політичну діяльність і політичну поведінку людей та їх об'єднання за допомогою будь-яких засобів – волі, авторитету, права, насильства тощо;

ж) організація політичної влади, яка поширюється на всю територію країни і її населення і володіє для цього спеціальним апаратом управління, видає обов'язкові для всіх постанови і володіє самостійністю при вирішенні внутрішніх і зовнішніх справ;

з) цілісна, впорядкована сукупність політичних інститутів, політичних відносин, ідей, норм і традицій, спрямованих на здійснення політичної влади, керування та регулювання суспільно - політичних процесів.

4) Яка з перелічених концепцій пояснює виникнення держави, а також всі її рішення, діями і санкціями божественної волі?

а) патріархальна;

б) класова (марксистська);

в) соціальна;

г) теологічна.

5) Яка концепція походження держави розглядає державу як продукт сім'ї, яка розрослася до розмірів держави, при цьому влада правителя тлумачиться як влада батька в сім'ї, а відносини між підданими і володарями – як сімейні відносини?

а) органічна;

б) патріархальна;

в) теологічна;

г) класова.

6) Який погляд на державу обґрунтував англійський соціолог Г. Спенсер?

а) для підтримки порядку і придушення опору знадобилося створення державних органів і прийняття законів;

б) класова (марксистська) концепція трактує державу класову за походженням (з'являється разом з поділом суспільства на класи) і за суттю (орган класового панування: орган пригнічення одного класу іншим);

в) тільки після укладання суспільного договору безмежна свобода була введена в розумні межі шляхом створення держави як організації, покликаної забезпечити баланс різних суспільних інтересів, права і свободи особистості;

г) всі елементи держави взаємопов'язані і доповнюють один одного. Порушення цієї гармонії призводить до хвороби всього організму і навіть до його смерті.

7) Дайте визначення такій рисі держави як «організація суспільного життя на правових засадах».

а) без права, законодавства держава не в стані ефективно керувати суспільством, забезпечувати безумовну реалізацію рішень, що приймаються;

б) податки необхідні для утримання апарату управління і для матеріального забезпечення державної політики;

в) коли комплекс влади не збігається з усім населенням і з'являється прошарок професійних управлінців. Це відрізняє державу від родоплемінної організації, заснованої на принципах самоуправління;

г) це така властивість державної влади, яка виражається в івність державної влади, яка виражається в її верховенстві і незалежності стосовно будь-яких інших влад всередині країни, а також у сфері міждержавних відносин.

8) Яка з перелічених функцій не належить до зовнішніх?

а) розвиток співробітництва і інтеграції з іншими країнами та регіональними структурами;

б) забезпечення оборони країни;

в) економічна;

г) захист інтересів держави на міжнародній арені.

9) Що таке форма правління?

а) організація верховної державної влади, особливо вищих і центральних її органів, структуру, компетенцію, порядок утворення, тривалість їхніх повноважень, взаємовідносини з населенням, ступінь участі останнього в їх формуванні та функціонуванні;

б) сукупність партій (правлячих та опозиційних), які тісно пов'язані між собою та з державою і які беруть участь у здійсненні державної влади;

в) спосіб територіальної організації держави, що визначається принципами взаємовідносин держави як цілого і її територіальних складових;

г) держава, у якій організація й діяльність державної влади в її взаєминах з індивідами і їхніми об'єднаннями заснована на праві і йому відповідає.

10) Що не відноситься до форми правління «монархія» ?

а) абсолютна монархія;

б) дуалістична монархія;

в) президентська монархія;

г) парламентська монархія.

11) Яка республіка характеризується проголошенням принципу верховенства парламенту в системі органів державної влади, перед яким уряд несе політичну відповідальність?

а) абсолютна;

б) змішана;

в) президентська;

г) парламентська.

12) Союзна держава, територія якої складається з державних утворень, наділених юридичною і певною політичною самостійністю Дайте визначення «формі державного устрою» - це:

а) унітарна держава;

б) федерація;

в) республіка;

г) конфедерація.

Тема 16. Політичні партії та громадські об'єднання. Громадянське суспільство

План семінарського заняття

1. Сутність, походження, типи та функції політичних партій.
2. Сутність та типи партійних систем
3. Громадсько-політичні організації та рухи
4. Громадянське суспільство

Мета семінарського заняття - вивчити поняття громадянське суспільство, економічні, соціальні, духовно-культурні та політико-правові аспекти становлення та функціонування громадянського суспільства, сутність та типи партійних систем, громадсько-політичні організації та рухи, принципи взаємовідносин громадянського суспільства і держави.

Термінологічний словник: партія, партійна система, громадські організації, громадські об'єднання, громадянське суспільство, плюралізм

Питання для опитування:

1. Що таке політична партія і чому вона за умов демократії є одним із головних інститутів політичної системи?
2. За якими критеріями прийнято класифікувати політичні партії?
3. Які функції у суспільстві покликані виконувати політичні партії?
4. Що таке партійна система і які типи партійних систем є найбільш поширеними в світі?
5. В чому полягає відмінність між громадсько-політичними об'єднаннями та рухами і політичними партіями?
6. Чим зумовлений процес утворення масових організацій і рухів останнім часом?
7. Що таке громадянське суспільство і які його базові принципи та ознаки?
8. В чому полягає співвідношення між правовою державою і громадянським суспільством?

Теми рефератів

1. Політичні функції які виконують профспілки в тоталітарних суспільствах.
2. Роль молодіжних організацій в політичному житті суспільства.
3. Причини виникнення жіночих організацій.

Завдання 16.1

Підготувати повідомлення на сучасну політичну тематику (обрану самостійно)

Завдання 16.2

Заповнити таблицю прикладами відповідно до виду громадських об'єднань

Види громадських об'єднань	Приклад
Релігійні організації	
Молодіжні і дитячі організації	
Організація інвалідів	
Масові рухи	
Наукові організації	
Технічні організації	
Творчі союзи	
Жіночі організації	
Ветеранські організації	
Професійні союзи	
Культурно-просвітницькі	
Фізкультурно-масові	

Тести:

1. Система самостійних і незалежних від держави суспільних інститутів і стосунків, які покликані забезпечити умови для самореалізації окремих індивідів і колективів, приватних інтересів і потреб - це:
 - а) партійна система;
 - б) громадянське суспільство;
 - в) політична партія;
 - г) громадсько-політичні організації та рухи.
2. Головним суб'єктом громадянського суспільства є:
 - а) автономна особа;
 - б) народ;
 - в) територія;

- г) президент.
3. Одним із показників сформованого в державі громадянського суспільства є:
- а) переважання «вищого класу»;
 - б) переважання «нижчого класу»;
 - в) переважання «середнього класу»;
 - г) рівність всіх класів.
4. Продукт буржуазної епохи, який формується переважно знизу, спонтанно як результат розкріпачення індивідів, їх перетворення з підданих держави у вільних громадян-власників, готових узяти на себе господарську і політичну відповідальність-це:
- а) партійна система;
 - б) громадянське суспільство;
 - в) політична партія;
 - г) громадсько-політичні організації та рухи.
5. Неодмінний елемент громадянського суспільства-це:
- а) власність;
 - б) досконала монополія;
 - в) вільна праця та її належні умови;
 - г) наявність національних меншин.
6. Для розбудови і функціонування демократії необхідним є:
- а) правова держава;
 - б) джерела влади;
 - в) ресурси влади;
 - г) правова держава і громадянське суспільство.
7. Де зародилась ідея громадянського суспільства?
- а) у Європі;
 - б) у Китаї;
 - в) у США;
 - г) у Франції.
8. Механізмом узгодження правової держави та громадянського суспільства є:
- а) суспільство;
 - б) влада;
 - в) політичний процес;
 - г) держава.
9. Загроза того, що держава хоче поглинати громадянське суспільство - це складова якої концепції?
- а) ліберальної;
 - б) демократичної;
 - в) позитивно-ліберальної;
 - г) соціал-демократичної.
10. Яка з концепцій розглядає приватну власність, як основу свободи людини?
- а) ліберальна;
 - б) демократична;
 - в) позитивно-ліберальна;
 - г) соціал-демократична.

Тема 17. Політичний процес та політична культура.

План семінарського заняття

1. Сутність і структура політичного процесу
2. Типологія політичного процесу
3. Політична діяльність і політична поведінка
4. Політична культура: сутність, структура, види, функції

Мета семінарського заняття – вивчити поняття та характерні ознаки політичного процесу. Суб'єкт і об'єкт політичного процесу, рушійні сили та критерії ефективності політичного процесу. Політична участь, політична діяльність, політична поведінка. Феномен лобізму. Сутність і структуру політичної культури. Функції політичної культури. Типологію політичної культури. Політичну соціалізацію. Політичну культуру сучасного українського суспільства.

Термінологічний словник: політична партія, кадрові партії, масові політичні партії, партійна система, типи партійних систем, громадські організації, громадянське суспільство

Питання для опитування:

1. Що таке політичний процес?
2. З яких етапів складається політичний процес?
3. Які основні види політичних процесів вам відомі?
4. В яких основних проявах соціальної активності індивіда реалізується його політична участь?
5. В чому полягає вплив політичного режиму на політичну участь громадян?
6. Що таке політичне відчуження і якими причинами воно зумовлене?
7. В чому полягає сутність політичної культури і які структурні елементи вона включає?
8. В чому полягає відмінність між тоталітарно-авторитарною і демократичною моделями політичної культури?

Теми рефератів

1. Особливості формування та діяльності політичних партій України.
2. Особливості становлення і розвитку демократії в сучасній Україні

Навчальні завдання

Завдання 17.1

Використовуючи типологізацію дослідників (Г.Алмонд і С.Верба) наведіть три «чистих» типи політичної культури (табл. 17.1).

Таблиця 17.1 Типи політичної культури

Тип політичної культури	Ознака

Завдання 17.2

Визначте політичні наслідки на політичну культуру українців (за Б. Цимбалістим) (табл. 17.2).

Таблиця 17.2 Історичні впливи на політичну культуру українців

№ з/п	Історичні причини	Політичні наслідки
1		
2		

Завдання 17.3

Наведіть стадії політичного процесу, що послідовно сколюються (але завжди що залишаються внутрішньо пов'язаними один з одним) і циклічно повторюються (табл. 17.3).

Таблиця 17.3 Стадії політичного процесу

№ з/п	Стадії політичного процесу

Завдання 17.4

Доповніть речення. Людина є первинним суб'єктом політики, який характеризується: -

- _____
- _____

Тести

1. Опосередковане відображення політичного життя суспільства, суттю якого є проблема влади, формування, розвиток і задоволення інтересів та потреб політичних суб'єктів; сукупність поглядів, оцінок, установок, які, відображаючи політико-владні відносини, набувають відносної самостійності – це:

- а) політична культура;
- б) політична ідеологія;
- в) політична свідомість;
- г) політичне мислення.

2. Сукупність цінностей, установок, переконань, орієнтацій і символів, що їх виражають, які є загальноприйнятими і які служать упорядкуванню політичного досвіду і регулюванню політичної поведінки всіх членів суспільства - це:

- а) політична культура;
- б) політична свідомість;
- в) політичне мислення;
- г) політична ідеологія.

3. Система концептуально оформлених політичних, правових, релігійних, естетичних і філософських уявлень, поглядів та ідей, які відображають ставлення людей до дійсності й одне до одного, способи пізнання та інтерпретації буття з позицій цілей, ідеалів, інтересів певних соціальних груп та суб'єктів політики – це:

- а) політична культура;
- б) політична свідомість;

- в) політична ідеологія;
- г) політичне мислення.

4. Тип політичної культури, що характеризується сильною прихильністю до існуючим в країні політичних інститутів і режиму влади, що поєднується з низькою індивідуальною активністю населення:

- а) підданський;
- б) патріархальний;
- в) активістський;
- г) традиційний.

5) До функцій політичної культури відносяться:

- а) реалізація національних інтересів;
- б) організаторська;
- в) комунікативна;
- г) виховна.

6) Режим, який включає народний суверенітет, політичний плюралізм, консенсуальний тип політичної культури, правові гарантії політичних, громадянських і культурних свобод:

- а) анархо-демократичний;
- б) тоталітарний;
- в) авторитарний;
- г) демократичний.

7) Характерною рисою активістської політичної культури є:

- а) її носії повністю включені в політичний процес, визначають його перебіг і розвиток;
- б) брак інтересу до політичного життя;
- в) культура ухвалення і реалізації політичних рішень;
- г) символічна, некритична позиція людини.

8) Свідома, цілеспрямована діяльність людей або великих суспільних груп щодо реалізації своїх політичних інтересів, цілей, що передбачає участь в управлінні державними та суспільними справами - це:

- а) політична свідомість;
- б) політична діяльність;
- в) політична участь;
- г) політичне відчуження.

9) Як називається вплив громадян на функціонування політичної системи, формування політичних інститутів і процес вироблення політичних рішень?

- а) політична свідомість;
- б) політична поведінка;
- в) політична участь;
- г) політичне відчуження.

10) Термін «політична культура» вперше ввів у науковий обіг:

- а) Л. Дітмер;
- б) С. Верба;
- в) І. Гердер;
- г) Д. Мервік.

Тема 18. Вибори і виборчі системи

План семінарського заняття

1. Поняття виборчої системи та її типи.
2. Демократичні принципи проведення виборів.
3. Типові порушення виборчого процесу.

Мета семінарського заняття – вивчити поняття виборів та виборчої системи, демократичних принципів організації та проведення виборчого процесу. Розглянути етапи виборчого процесу, типи виборчих систем, їх переваги та недоліки, найбільш оптимальні для України виборчі системи, типові порушення виборчого права і демократичних принципів виборчого процесу, адміністративний ресурс.

Термінологічний словник : виборча система, мажоритарна система, пропорційна система, процедури виборчої кампанії, передвиборна пропаганда, агітація, голосування, адміністративний ресурс

Питання для опитування:

1. Чому потрібні вибори за умов демократії?
2. Що таке виборча система і які є головні типи виборчих систем?
3. Які переваги і недоліки властиві мажоритарній і пропорційній системам?
4. Який тип виборчої системи на цей час чинний в Україні?
5. В чому полягають основні демократичні принципи проведення виборів?
6. Які можливі основні порушення виборчого процесу?
7. Що таке адміністративний ресурс і як він застосовується під час виборчих кампаній?

Теми рефератів

1. Вибори та виборчі системи. Основні типи виборчих систем.
2. Принципи виборчого права та організація демократичних виборів.
3. Недоліки і переваги мажоритарної, пропорційної чи змішаної виборчих систем.

Навчальні завдання

Завдання 18.1

Зазначте на яких засадах здійснюється виборчий процес в Україні

Таблиця 18.1 Основні засади виборчого процесу в Україні

Виборчий процес - це встановлена законодавством процедура, порядок організації і проведення виборів, один із елементів виборчої системи	Основні засади виборчого процесу :

Завдання 18.2

В політичній науці відома теорема Гіббарда-Сеттертуейта, яка закріплює правило: «Якщо кандидатів на виборах не менше трьох, то єдиним неманіпульованим правилом голосування є диктаторське». (Диктаторською вважається виборча система, за якої результат голосування залежить від одного голосу). Спробуйте довести або спростувати дану теорему.

Завдання 18.3

1. Припустимо, що призначено вибори до парламенту. У виборчому окрузі висунуто три кандидати - Івененко В., Петренко. К, Сидоренко Т. Округ налічує 100 тис. виборців. Унаслідок голосування виявилось, що за кандидата Івененко В. подано 45 тис. голосів, кандидата Петренко. К – 20 тис., кандидата Сидоренко Т. - 25 тис. Висловіть аргументовану думку щодо причин «нестачі голосів».

2. Відповідно до наведеного вище прикладу визначте того, хто набрав більше голосів виборців серед кандидатів за принципом мажоритарності (абсолютна, відносна більшість). Обґрунтуйте відповідь.

3. Припустимо, що, в країні живе 45млн виборців, необхідно обрати 450 депутатів. Визначте кількість депутатських місць відповідно до пропорційної виборчої системи, використовуючи вихідні дані. У виборах приймають участь Партія А, Партія Б, Партія В. На виборах голоси партій розподілилися таким чином:

Таблиця 18.2 Розподіл кількості депутатських місць за пропорційною системою

Назва партії	Кількість отриманих голосів	Кількість отриманих депутатських місць
Партія А	5 000000	
Партія Б	25 000 000	
Партія В	15000000	

Тести

- 1) Виборча система в Україні є:
 - а) пропорційно-мажоритарна;
 - б) мажоритарна;
 - в) пропорційна;
 - г) мажоритарно-пропорційна.
- 2) Президента України вибирають на термін:
 - а) 5 років;
 - б) 4 роки;
 - в) 10 років;
 - г) 2 роки.
- 3) Виборча система, яка передбачає, що перемогу отримує кандидат, котрий набрав встановлену законом більшість голосів, це:
 - а) мажоритарна;
 - б) пропорційна;
 - в) змішана.
 - г) мажоритарно - пропорційна.

- 4) Сукупність яких норм виборчого законодавства, забезпечує додержання демократичних принципів виборів?
- а) вибори є вільними, рівними;
 - б) вибори є вільними, рівними, таємними;
 - в) вибори є регулярними, систематичними;
 - г) вибори є загальними, рівними, прямими, таємними.
- 5) Мінімальний відсоток голосів виборців, який має отримати список партії, щоб кандидати від неї могли отримати депутатські мандати (в Україні)?
- а) 10% голосів виборців;
 - б) 5% голосів виборців;
 - в) 4% голосів виборців;
 - г) 1% голосів виборців.
- 6) Які вимоги ставить Конституція України до кандидата в Президента України?
- а) громадянин України, який на день виборів досяг 35 років, має право голосу, проживає протягом 10 останніх років, володіє державною мовою;
 - б) громадянин України, який досяг 30 років, має право голосу, проживає 5 останніх років;
 - в) громадянин України, який на день виборів досяг 40 року, володіє державною мовою;
 - г) дієздатний громадянин України.
- 7) Президент, якого обирає парламент, є лише номінальним главою держави, в основному виконує представницькі функції.
- а) республіка;
 - б) президентська республіка;
 - в) змішана республіка;
 - г) парламентська республіка.
- 8) З якого віку громадяни України мають право голосу на виборах:
- а) з 17 років;
 - б) з 21 років;
 - в) з 15 років;
 - г) з 18 років;
- 9) Знання своїх обов'язків і прав, уміння ними користуватися; поважне відношення до права, що протистоїть «правовому нігілізму» (віра в право чинності й невір'я в чинність права)
- а) правова культура громадян;
 - б) наявність Конституційного Суду;
 - в) верховенство закону й права;
 - г) взаємна відповідальність держави й громадянина.
- 10) Порушення, сутність якого полягає в тому, щоб за певну плату виборець вніс і опустив в урну попередньо відмічений бюлетень, а свій чистий віддав «покупцю».
- а) заміна урн для голосування;
 - б) купівля чистих бюлетенів;
 - в) перепис результатів голосування;
 - г) вкидання потрібних бюлетенів.

СПИСОК РЕКОМЕНДОВАНИХ ДЖЕРЕЛ

1. Лукашевич М. П. Спеціальні та галузеві соціологічні теорії : навч. посіб. / М. П. Лукашевич, М. В. Туленков. – К. : МАУП, 2013. – 464с.
2. Сірий Є. В. Соціологія : загальна теорія, історія розвитку, спеціальні та галузеві теорії : навч. посіб./ Є. В Сірий. – К. : Атика, 2007. – 480 с.
3. Соціологія : підручник / за ред. В. П. Городяненка. – К. : Академія, 2007. – 560с.
4. Смелзер Н. Социология / пер. с англ. / Н. Смелзер. – М. : Феникс, 1994. – 429 с.
5. Черниш Н. Й. Соціологія : підручник за рейтингово-модульною системою навчання / Н. Й. Черниш. – К. : Знання, 2009. – 468 с.
6. Бебик В. М. Базові засади політології : Історія, теорія, методологія, практика / В. М. Бебик. – К., 2001. – 158 с.
7. Бойко О. Д. Політичне маніпулювання : навч. посібник / О. Д. Бойко. - К. : Академвидав, 2012. – 431 с.
8. Гелей С. Д. Політологія : навч. посібн. / [Електронний ресурс]. С. Д. Гелей, С. М. Рутар. – К. : Центр учбової літератури, 2012. – 348 с. – Режим доступу : http://culonline.com.ua/Books/politologia_Geley.pdf.
9. Кирилюк Ф. М. Філософія політичної ідеології : навч. посібник / Ф.М. Кирилюк. – К. : Центр учбової літератури, 2009. – 520 с.
10. Літвін Л. А. Баланс сил у міжнародних відносинах: сутність та роль України / Л.А. Літвін // Політологічні записки: збірник наук. праць. Вип.2 (10).– Северодонецьк : СНУ ім. В. Даля, 2014. – С. 85-92.
11. Мазур О.Г. Методологія дослідження зовнішньої політики держав / О.Г. Мазур. – Політологічні записки : збірник наук. праць. Вип.2 (10).– Северодонецьк: СНУ ім. В. Даля, 2014. – С. 93-109.
12. Погорілий Д. Є. Політологія : Кредитно-модульний курс: навч. посібник / Д. Є. Погорілий. – К. : Центр учбової літератури, 2008. – 432 с.
13. Політологія : підручник/ За ред. О. В. Бабкіної, В. П. Горбатенка. – К. : Академія, 2013. – 567 с.
14. Северенюк В.М. Філософія гуманізму і гуманізм влади / В.М. Северенюк. – Політичні науки та методика викладання соціально-політичних дисциплін. Науковий часопис Нац. пед. ун-ту імені М.П. Драгоманова. Серія 22. – К. : Вид-во НПУ ім. М.П. Драгоманова, 2014. – С. 73-76.

ДОДАТКИ

ДОДАТОК А

МІНІСТЕРСТВО ОСВІТИ І НАУКИ УКРАЇНИ
МИКОЛАЇВСЬКИЙ НАЦІОНАЛЬНИЙ АГРАРНИЙ УНІВЕРСИТЕТ

СОЦІОЛОГІЧНЕ ДОСЛІДЖЕННЯ

з навчальної дисципліни «Соціологія»

на тему:

«СПОЖИВЧИЙ КОШИК СУЧАСНОГО УКРАЇНЦЯ»

Підготував:

здобувач вищої освіти
академічної групи _____

ПІБ

Перевірив:

канд. екон. наук, доцент
Лесік І.М.

Миколаїв - 2018

ЗМІСТ

ВСТУП	3
РОЗДІЛ 1. МЕТОДОЛОГІЧНА ЧАСТИНА	5
1.1 Обґрунтування проблеми дослідження.....	5
1.2 Мета та завдання дослідження.....	6
1.3 Об'єкт, предмет дослідження.....	6
1.4 Інтерпретації та операціоналізації понять.....	7
1.5 Гіпотеза дослідження.....	7
РОЗДІЛ 2. МЕТОДИЧНА ЧАСТИНА	8
2.1 Інструментарій дослідження.....	8
2.2. Визначення вибіркової сукупності	8
2.3 Переваги обраного методу.....	9
2.4 Бланк інтерв'ю	10
РОЗДІЛ 3. АНАЛІЗ РЕЗУЛЬТАТІВ ДОСЛІДЖЕННЯ	11
ВИСНОВКИ	13
СПИСОК ВИКОРИСТАНИХ ДЖЕРЕЛ	14
ДОДАТКИ	15

ВСТУП

В Україні існує проблема відповідності набору та обсягу товарів мінімального споживчого кошика заробітній платі та медичним стандартам, є серйозні сумніви щодо адекватності набору товарів мінімального споживчого кошика.

Споживчий кошик – асортимент товарів, що характеризує типовий рівень і структуру місячного (річного) споживання людини або сім'ї. Офіційно повний список складових кошика розраховується згідно Постанови КМУ від 11 жовтня 2016 № 780 [1].

Поняття споживчого кошика існує у багатьох країнах світу. Ціна і національні особливості його в кожній країні свої: споживчий кошик американця нараховує 350 продуктів і послуг, француза – 507, англійця – 350, німця – 475[2].

Споживчий кошик українців складається з мінімального набору продуктів. Український споживчий кошик не враховує сучасних потреб людини, пов'язаних з технологічними, інтелектуальними, інформаційними змінами в сучасному суспільстві. Більш того, кошик закладає майбутнє зубожіння нашого народу. На недостатньому рівні закладені такі витрати, як оплата комунальних послуг, платне лікування, платна освіта, і ніяк не згадані потреби в особистому розвитку та відпочинку.

У свою чергу, споживчий кошик американця передбачає витрати на тютюнові та алкогольні вироби, на освіту, на мобільний і комп'ютерний зв'язок. А французи заклали до свого споживчого кошика також витрати на відвідування перукарні, купівлю численних косметичних засобів. Крім цього, передбачено кошти на няню для дитини, на апарати для виправлення зубів, на оренду автомобілів і проїзд у таксі, а також на їжу для котів і собак [3].

Західна людина не боїться малювати для себе ситуації майбутнього, у яких вона більш заможна, ніж сьогодні. Для неї світ весь час ускладнюється і змінюється, а отже – постійно змінюється і зміст споживчого кошика.

Виходить, чим повніше кошик відображає вимоги часу, тим багатша країна. Лише українці не відчують цієї динаміки, живучи за стандартами минулого століття.

Мінімальна заробітна плата в Україні складає 3200 гривень – це вдвічі більше, ніж було у 2016 р. Таке кардинальне збільшення мінімальних доходів, окрім можливості більше заробляти закономірно призвело й до зростання цін. Звичайно, що ані зарплата 3200 грн, ані передбачений урядом продуктової кошик геть не можуть вважатися нормою, якщо ми говоримо про справді гідний рівень життя. Але як показники соціальних змін вони цілком можуть бути використані [4].

Отже, у порівнянні з 2016 роком, коли «мінімалка» складала 1450 грн, а вартість продуктового кошика – 1169,4 грн, тобто 81%, у 2017-му ситуація стала помітно кращою. Тепер, за мінімальної зарплати в 3200 грн мінімальний набір харчів коштує 1446,1 грн на місяць, тобто лише 45% (в обох випадках наведені цифри без урахування податків, які виплачуються с зарплати).

Отже, можна зробити висновок, що сьогодні споживчий кошик середньостатистичного українця, у прямому розумінні слова, порожній. У кожного він викликає різні емоції: істеричний сміх або сльози відчаю, бо прикро, що через непрофесійність влади ми змушені жити саме так. Набір продуктів харчування, непродуктивних товарів і послуг для основних соціальних і демографічних груп населення (так урядовці офіційно назвали наш споживчий кошик), які нам диктують можновладці можна назвати не інакше як нав'язування злиднів.

РОЗДІЛ 1 МЕТОДОЛОГІЧНА ЧАСТИНА

1.1 Обґрунтування проблеми дослідження

Складати повний перелік товарів і послуг у споживчому кошику – неправильно, стверджує завідувач відділу досліджень рівня життя Інституту демографічних досліджень НАУ Л. Черенько. За словами експерта, таку методику для розрахунку споживчого кошика використовують тільки дві країни: Україна і Білорусь [4].

Вчені, які займаються цим питанням, сходяться на думці, що не можна повністю конкретизувати споживчий кошик. Життя сучасної людини передбачає великий спектр різних атрибутів і вирішувати, що враховувати, а що ні – експерт не має права. Бувають спеціальні зрізи з високою репрезентативністю. Все країни, які використовують споживчий кошик для розрахунку допомоги, вирішують це питання по-іншому. Вони номенклатурно визначають тільки склад продовольчого кошика. Все інше береться в відсотках від цього кошика і це найбільш сучасно і методично правильно.

Як зазначають в Інституті демографії, 2014 року українців, які витрачають менше фактичного прожиткового мінімуму, було 28,6%, а 2015-го таких людей стало 58%. Фактично рівень бідності зріс вдвічі. Різке дворазове зростання масштабів за один рік – серйозна цифра. І другий момент – коли більше 50% населення живуть за межею бідності, це вже небезпечно для суспільства. За словами головного демографа країни Елли Лібанової, доходи ледь забезпечують потреби в їжі 51% населення, бідними себе вважають 76% українців, доходи нижче офіційно встановленого прожиткового мінімуму мають 6% населення, нижче т.зв. розрахункового прожиткового мінімуму (його розраховує Міністерство соціальної політики) – 52% . На відміну від розвинених країн, в Україні поширена бідність серед працюючих, причому не тільки серед некваліфікованих або які працюють неповний робочий день, а серед лікарів, вчителів, науковців. Тобто бідність характерна для працюючих людей з високим рівнем освіти [4].

Необхідно в першу чергу переглянути споживчий кошик українця і мінімальний прожитковий рівень, до якого прив'язані всі виплати і соціальні стандарти держави.

З огляду на актуальність обраної теми метою нашого дослідження є визначення основних потреб працездатної та непрацездатної населення та фактичних витрат, які могла би забезпечити покупку товарів першої необхідності.

1.2 Мета та завдання дослідження

Метою нашого соціологічного дослідження є визначення рівня відповідності основних потреб працездатного населення різних робітничих професій м. Миколаїв із групою продуктів харчування, непродовольчих товарів та наборів послуг для основних соціальних і демографічних груп населення, затверджених Кабінетом Міністрів України, як споживчий кошик, задля привернення уваги представників влади, громадських організацій, тощо до відповідності соціальної політики різноманітним аспектам соціально-економічного розвитку населення, застосування аналізу на стадії розробки програм, планів, проектів.

Завдання соціологічного дослідження – логічно сформульовані настанови, вказівки, послідовне вирішення яких конкретизує поставлену мету і забезпечує її реалізацію [5].

Основними завданнями дослідження є :

- аналіз наукової літератури, законодавчо – нормативних актів, статистичних даних для обґрунтування проблеми дослідження;
- визначення мети та завдань дослідження;
- формування об'єкту, предмету дослідження;
- з'ясування сутності основних понять;
- формування гіпотез дослідження;
- визначення вибіркової сукупності;
- вибір інструментарію дослідження;
- збір емпіричного матеріалу, накопичення необхідної інформації;
- аналіз отриманих результатів дослідження;
- формулювання висновків та рекомендацій за результатами проведеного дослідження.

1.3 Об'єкт, предмет дослідження

Об'єктом дослідження являються мешканці м. Миколаїв працездатного та непрацездатного віку різних вікових категорій.

Предмет дослідження: суб'єктивна оцінка населенням м. Миколаїв відповідності основних потреб працездатного населення різних робітничих професій м. Миколаїв із групою продуктів харчування, непродовольчих товарів та наборів послуг для основних соціальних і демографічних груп населення, затверджених Кабінетом Міністрів України, як споживчий кошик.

1.4 Інтерпретації та операціоналізації понять

Гіпотеза в соціологічному дослідженні – обґрунтоване припущення про структуру, механізми функціонування і розвитку досліджуваного об'єкта. Гіпотеза наукового дослідження являє собою можливу (передбачувану) відповідь на питання, яке ставить перед собою дослідник, і складається із передбачуваних зв'язків між досліджуваними фактами [6].

Споживчий кошик – асортимент товарів, що характеризує типовий рівень і структуру місячного (річного) споживання людини або сім'ї [1].

Анкета – структурно організований набір запитань, кожне з яких логічно пов'язане з основною метою дослідження, отримання інформації відбувається шляхом опитування респондентів. Використовується при проведенні соціологічних, політичних, психологічних, маркетингових досліджень [7].

Потреби – це об'єктивні умови існування людей. Вони означають необхідність у певних речах і бажання володіти ними [8]. Потреба – стан живого організму, людської особистості, соціальної групи чи суспільства в цілому, що виражає необхідність у чомусь, залежність від об'єктивних умов життєдіяльності і є рушійною силою їхньої активності [9].

Програма соціологічного дослідження – це документ, що розкриває досліджувану (проблемну) ситуацію і процедуру її вивчення, в ньому всебічно обґрунтовуються методологічні підходи й методичні заходи соціологічного дослідження [10].

Трудові ресурси - це частина працездатного населення, яка володіє фізичними й розумовими здібностями і знаннями, необхідними для здійснення корисної діяльності [11].

Працездатне населення – це населення, здатне за своїми фізичними можливостями повноцінно брати участь в суспільній праці. Пенсійний вік в Україні у 2017 році для чоловіків становить 60 років, для жінок – 57 років і 6 місяців [12].

Мінімальна заробітна плата – це законодавчо встановлений розмір заробітної плати за просту, некваліфіковану працю, нижче якого не може встановлюватися оплата за виконану працівником місячну норму робіт [13].

1.5 Гіпотеза дослідження

Гіпотезою дослідження є припущення, що потреби окреслених соціальних і демографічних груп населення м. Миколаїв категорично не відповідають групі продуктів харчування, непродовольчих товарів та наборів послуг, затверджених Кабінетом Міністрів України, як споживчий кошик.

РОЗДІЛ 2

МЕТОДИЧНА ЧАСТИНА

2.1 Інструментарій дослідження

Методом збору емпіричної інформації було обрано інтерв'ю, один із методів опитування, з мешканцями міста Миколаїв, представниками різних вікових категорій, та різним рівнем добробуту, які виступають в ролі експертів та відібрані за імовірнісним методом «judgmental sampling» – формування вибірки з елементів, які дослідник вважає за необхідне до неї включити.

Інтерв'ю – це бесіда, вибудована за певним планом через безпосередній контакт інтерв'юера з респондентом з обов'язковою фіксацією відповідей. В соціології використовується як один з основних методів збору первинної соціологічної інформації [14].

Отже, соціологічні запитання (бланк інтерв'ю) є вимірювальним інструментом, основне призначення якого – вимірювання визначених факторів, які пов'язані з особистістю респондента.

Для досягнення поставленої мети та розв'язання конкретних завдань у дослідженні було використано загальнонаукові та спеціальні методи пізнання. Методи теоретичного узагальнення та порівняння були задіяні при розкритті сутності категорій «споживчий кошик», «доходи», «потреби». Дослідження теоретико-методичних аспектів із застосуванням методів індукції, дедукції та порівняння. Статистичні та економіко-математичні методи застосовувались для визначення для розрахунку та аналізу отриманих даних.

Серед методів аналізу: аналітико-описовий метод, за допомогою якого було проаналізовано статистичні матеріали з теми дослідження; метод контент-аналізу – для моніторингу ЗМІ на предмет висвітлення інформації щодо формування, наповнення, змісту споживчого кошику українців по роках.

2.2. Визначення вибіркової сукупності

Вибіркова сукупність (вибірка) – сукупність статистичних одиниць, відібраних за певними правилами з генеральної сукупності для проведення статистичного спостереження [15].

Серед методів нами обрано вибірка за розсудом (judgmental sampling) - формування вибірки з елементів, які дослідник вважає за необхідне до неї включити. При використанні імовірнісних методів побудови вибірки елементи, які включаються в неї, відбираються випадковим чином. Це дозволяє оцінювати похибку вибірки, користуючись апаратом математичної статистики, а отже, робити статистично обґрунтовані висновки щодо досліджуваної сукупності [16].

Головний об'єкт вивчення при застосуванні імовірнісного методу - випадкові величини. Ухвалення випадковою величиною деякого значення є випадковою подією - подією, яка при здійсненні даних умов може як статися, так і не статися.

Специфічність соціологічних запитань полягає в тому, що за їх допомогою вимірюються визначені показники, які мають відношення до предмета дослідження, - думки чи настанови респондента з проблем, які цікавлять нас, як дослідників, деякі соціально-демографічні характеристики респондентів тощо.

Тож названі вище групи становлять основу експертної вибірки, що була сформована за методом вибірки за розсудом та налічує:

- 5 експертів – представники групи професій «Керівники, менеджери»;
- 5 експертів – представники групи професій «Професіонали»;
- 5 експертів – представники групи професій «Фахівці»;
- 5 експертів – представники групи професій «Технічні службовці»;
- 5 експертів – представники групи професій «Працівники сфери торгівлі та послуг»;
- 5 експертів – представники групи професій «Найпростіші професії»;

2.3 Переваги обраного методу

Порівняно з анкетуванням інтерв'ю має свої переваги. Головна відмінність між анкетуванням та інтерв'ю — у формі контакту дослідника та опитуваного. За анкетування їх спілкування опосередковується анкетною. Питання, вміщені в анкеті, респондент інтерпретує самостійно, формулюючи відповідь і фіксуючи її в анкеті. Під час інтерв'ю контакт між дослідником і респондентом здійснюється з допомогою інтерв'юера, який ставить запитання, передбачені дослідженням, організовує і спрямовує бесіду з кожною окремою людиною, фіксує одержані відповіді згідно з інструкцією.

Водночас розширюються можливості щодо підвищення надійності зібраних даних за рахунок зменшення кількості тих, що уникли опитування, і скорочення різноманітних технічних помилок.

Участь інтерв'юера дає змогу максимально пристосовувати запитання бланка-інтерв'ю до можливостей респондента. Інтерв'юер може завжди тактовно допомогти респондентові, якщо запитання йому здасться незрозумілим.

Реєстрація відповідей відбувається зразу, в процесі інтерв'ю (за допомогою диктофону). В кінці бесіди інтерв'юер може повернутися до деяких запитань, на які одержані неповні відповіді. На завершення інтерв'ю можна запросити респондента до участі в наступних соціологічних опитуваннях, подякувати йому за участь в соціологічному дослідженні.

Бланк інтерв'ю

1. Розкажіть, будь ласка, що Ви знаєте про споживчий кошик українця.
2. Вам відомо які групи товарів і в якій кількості затверджені Кабміном України, як мінімальний перелік необхідного, що може дозволити собі українець з мінімальними доходами ?
3. Що з переліченого у споживчий кошику, затвердженому Кабінетом Міністрів України, відповідає вашим потребам, якщо його вартість загалом становить 3248 грн, з них 1900 грн. - припадає на продукти харчування; одяг – 153 грн; ліки – 119 грн; ЖК послуги, зв'язок – 411 грн.
4. До якої групи професій Вас можна віднести («Керівники, менеджери»; «Професіонали»; «Фахівці»; «Технічні службовці»; «Працівники сфери торгівлі та послуг»; «Найпростіші професії») ?
5. Як Ви можете оцінити свій рівень доходів?
6. Яку приблизно суму Ви витрачаєте на продукти харчування?
7. Яким критеріями Ви найчастіше віддаєте перевагу при купівлі товарів: якість чи ціна?
8. Ви можете вважати свій раціон харчування задовільним (відповідає нормі споживання м'яса, крупів, овочів тощо)?
9. Якою на Вашу точку зору повинна бути мінімальна заробітна плата, щоб задовольнити потреби споживачів, окреслені споживчим кошиком, в тому числі і ті, що не увійшли до його складу?
10. Як Ви вважаєте, чи потрібно переглянути методику формування витрат споживача, з урахуванням досвіду країн ЄС, де споживчий кошик формується не так як в Україні: там оцінюють, на що витрачав гроші середньостатистичний споживач, а у нас – вказують, що йому можна купити за мінімальну зарплату?
11. Яким ви бачите Ваше майбутнє, Ваш завтрашній день?

РОЗДІЛ 3

АНАЛІЗ РЕЗУЛЬТАТІВ ДОСЛІДЖЕННЯ

За результатами проведеного дослідження складемо таблицю, де зазначимо узагальнені відповіді респондентів, отримані під час інтерв'ю (табл.3.1).

Зразок оформлення таблиці

Таблиця 3.1 Результати оцінки відповідей респондентів
за основними групами професій

№	Відповідь	Керівники, менеджери	Професіонали	Фахівці	Технічні службовці	Працівники сфери торгівлі та послуг	Найпрості ші професії
1	достатньо	5	4	3	2	2	2
	мало що		1	2	1		1
	не відомо				2	3	2
2	так	5	3	2	2	2	2
	ні		2	3	3	3	3
3	а	не відповідає	не відповідає	не відповідає	не відповідає	не відповідає	не відповідає
	б	не відповідає	не відповідає	не відповідає	не відповідає	не відповідає	не відповідає
	в	не відповідає	не відповідає	не відповідає	не відповідає	не відповідає	не відповідає
4	а	5					
	б		5				
	в			5			
	г				5		
	д					5	
	є						5
5	достатній						
	середній	3	4	2			
	низький	2	1	3	5	5	5
6	1-2 тис.				4	3	2
	2-3 тис.	2	4	3	1	2	3
	3-4 тис.	3	1	2			
7	а	4	3	4	1		
	б	1	2	1	4	5	5
8	так	1	2	3			
	ні	4	3	2	5	5	5
9	4-5 тис			1			
	5-6 тис	1		1	4	5	2
	6-8 тис	4	5	3	1		3
10	так	5	5	5	5	5	5
	ні						
11	безперспек- тивним			2	1	2	4
	складним	3	4	3	4	3	2
	оптимісти- чним	2	1				

Отже, за результатами проведеного інтерв'ю можна зробити висновок, що...

На рисунку 1 можна наочно побачити, розподіл відповідей респондентів за основними групами професій ...

Зразок оформлення рисунків



Рис. 3.1 Розкажіть, будь ласка, що Ви знаєте про споживчий кошик українця

Джерело: побудовано автором за даними дослідження

Отже, можна зробити висновок, що...

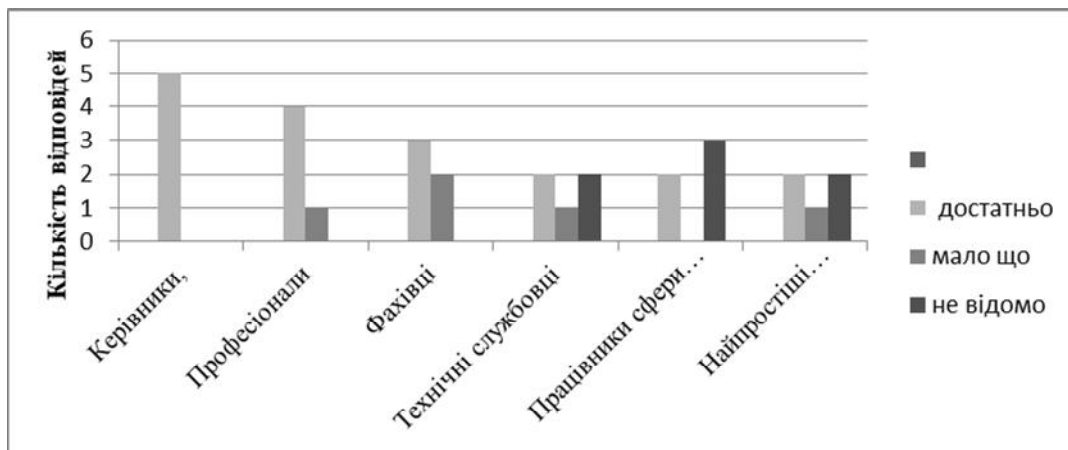

Рис. 3.2 Яку приблизно суму Ви витрачаєте на продукти харчування?

Джерело: побудовано автором за даними дослідження

За результатами опитування

ВИСНОВКИ

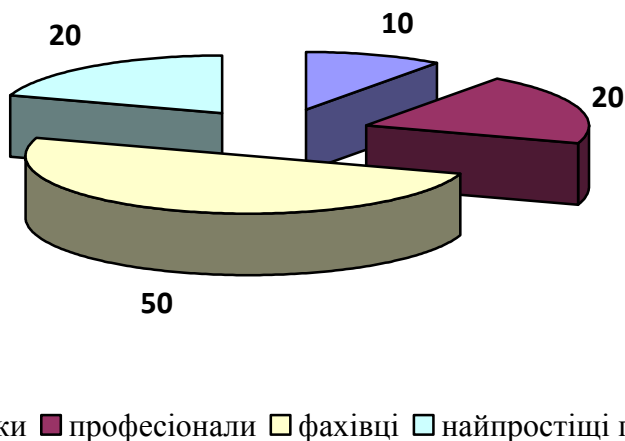
В ході нашого соціологічного дослідження було виконано ряд завдань, основними серед яких :

- проаналізовано наукову літературу, законодавчо – нормативні акти, статистичні дані для обґрунтування проблеми дослідження;
- визначено мету та завдання дослідження;
- сформовано об'єкт, предмет дослідження;
- з'ясовано сутність основних понять;
- сформовано гіпотезу дослідження;
- визначено вибіркочну сукупність;
- вибрано інструментарій дослідження;
- зібрано емпіричного матеріал, накопичено необхідну інформацію;
- проаналізовано отримані результати дослідження;
- сформовано висновки та рекомендації за результатами проведеного дослідження.

А саме....(деталізація по питаннях анкети).

За результатами проведеного дослідження наша гіпотеза щодо...(підтверджена /спростована).

Рекомендації та пропозиції у вирішенні проблемних питань можна представити у вигляді концепції, яка містить такі елементи....

СПИСОК ВИКОРИСТАНИХ ДЖЕРЕЛ

1. Про затвердження наборів продуктів харчування, наборів непродовольчих товарів та наборів послуг для основних соціальних і демографічних груп населення [Електронний ресурс] : Постанова КМУ від 11 жовтня 2016 № 780. – Режим доступу : <http://zakon3.rada.gov.ua/laws/show/780-2016-%D0%BF>.
2. Споживчий кошик українця : як змінився в ціні стандартний набір продуктів [Електронний ресурс]. – Режим доступу : <https://www.slovoidilo.ua/2017/10/27/infografika/suspilstvo/spozhyvchyj-koshyk-ukrayincya-yak-zminyvsya-czini-standartnyj-nabir-produktiv>.
3. Что доступно украинцам из потребительской корзины ? [Електронний ресурс]. – Режим доступу : <http://www.buhoblik.org.ua/pechat/2850-что-dostupno-iz-potrebitelskoj-korziny.html>.
4. На що українцям вистачить грошей і коли народ стане багатшим : Кабмін затвердив новий споживчий кошик [Електронний ресурс]. – Режим доступу : <https://ukr.segodnya.ua/economics/enews/na-что-ukraincam-hvatit-deneg-i-kogda-stanet-bogache-kabmin-utverdil-novuyu-potrebitelskuyu-korzinu--768021.html>.
5. Полторак І. С. Соціологія : [навч. посібн.] / І. С. Полторак, Л. О. Колісник, Я. О. Лаптурова. – Д. : Національний гірничий університет, 2007. – 112 с.
6. Жоль К. К. Соціологія : навч. посібник / К.К. Жоль. – К. : Либідь, 2005. – 440 с.
7. Коваліско Н. В. Основи соціальної стратифікації : [навч. посібник] / Н. В. Коваліско. – Львів : Магнолія, 2007. – 328 с.
8. Лукашевич М. П. Спеціальні та галузеві соціологічні теорії : навч. посібник / М. П. Лукашевич, М. В. Туленков. – К. : МАУП, 2013. – 464 с.
9. Сірий Є. В. Соціологія : загальна теорія, історія розвитку, спеціальні та галузеві теорії : навч. посібник / Є. В. Сірий. – К. : Атика, 2007. – 480 с.
10. Соціологія : підручник / за ред. В. П. Городяненка. – К. : Академія, 2007. – 560с.
11. Економіка праці та соціально-трудові відносини : підручник / [А. М. Колот, О. А. Грішнова, О. О. Герасименко та ін.] / за наук. ред. А. М. Колота. – К. : КНЕУ, 2009. – 711.
12. Працевдатне населення [Електронний ресурс]. – Режим доступу : <https://uk.wikipedia.org/wiki>
13. Про оплату праці [Електронний ресурс] : Закон України від 24.03.1995 № 108/95-ВР // Верховної Ради України, 1995. – Режим доступу : <http://zakon3.rada.gov.ua/laws/show/108/95-%D0%B2%D1%80>.
14. Соціологія: навч. посібник / За редакцією С. О. Макеєва. – К. : Українська енциклопедія, 2008. – 378 с.
15. Соціологія: підручник / За ред. В. М. Пічі. – 3-те вид. – Львів : Новий світ, 2007. – 280 с.
16. Маркетингові дослідження [Електронний ресурс] : Імовірнісні і немовірнісні способи побудови вибірки – Режим доступу : https://studme.com.ua/1593110610840/marketing/veroyatnostnye_neveroyatnostnye_sposoby_postroeniya_vyborki.htm.

Додаток Б

Анкета

Шановний респонденте!

Просимо Вас взяти участь у соціологічному дослідженні на тему «Переривання вагітності: причини та наслідки». Оберіть один із запропонованих варіантів відповіді, який найбільше відповідає вашій точці зору, або зазначте власну відповідь, де це передбачено. Всі відповіді на питання будуть використані в узагальненому вигляді.

Дякуємо за Вашу участь!

1. Що є головним у житті, на Вашу думку?
 - а) сім'я та діти;
 - б) наука та дослідження;
 - в) кар'єра та гроші;
 - г) слава і авторитет;
 - д) розваги та відпочинок;
 - є) власна відповідь _____
2. Що для Вас означає поняття «сім'я»?
 - а) власна відповідь _____
3. Якою є Ваша сім'я?
 - а) нуклеарна сім'я (батьки та діти);
 - б) розширена сім'я (бабуся, дідусь та інші члени родини).
4. Кому належить домінуюча позиція у Вашій родині?
 - а) дітям;
 - б) батькам.
5. Якою, на Вашу думку, є оптимальна кількість дітей в родині?
 - а) власна відповідь _____
6. Скільки дітей у Вашій родині?
 - а) власна відповідь _____
7. Кількість дітей у вашій родині збігається з оптимальною? Якщо ні, то чому?
 - а) власна відповідь _____
8. На Вашу думку, є небажані діти?
 - а) так;
 - б) ні;
 - в) власна відповідь _____
9. На Вашу думку, як слід відноситись до небажаних дітей?
 - а) переривати вагітність;
 - б) народити а потім віддати на виховання державі;
 - в) змиритися;
 - г) не буває небажаних;
 - д) власна відповідь _____
10. Яким є Ваше ставлення до переривання вагітності?
 - а) позитивне (навіщо плодити жебраків) ;
 - б) негативне (це вбивство);
 - в) власна відповідь _____
11. Чи вважаєте Ви, що переривання вагітності необхідно заборонити?
 - а) так;
 - б) ні;
 - в) власна відповідь _____
12. Чи вважаєте Ви, що жінки можуть приймати власні незалежні рішення щодо

- припинення вагітності без участі чоловіка?
- а) так;
 - б) ні.
13. Чи вважаєте Ви, що переривання вагітності – це тяжкий гріх?
- а) так;
 - б) ні.
14. Чи несе лікар відповідальність за те, що не зміг відмовити переривати вагітність?
- а) так;
 - б) ні;
 - в) власна відповідь _____
15. Чи вважаєте Ви, що переривання вагітності – шкідливо для здоров'я?
- а) так;
 - б) ні;
 - в) власна відповідь _____
16. На Вашу думку, що в більшості випадків може стати причиною переривання вагітності?
- а) фінансові труднощі;
 - б) відсутність відповідальності;
 - в) небажана вагітність;
 - г) майбутнє розлучення;
 - д) тиск родичів та близьких;
 - є) медичні показання;
 - ж) необізнаність про наслідки;
 - з) власна відповідь _____
17. На Вашу думку, що відчуває жінка, яка перервала вагітність?
- а) втрату, докори сумління;
 - б) полегшення;
 - в) власна відповідь _____
18. На Вашу думку, що відчуває чоловік, жінка якого перервала вагітність?
- а) біль та переживання;
 - б) полегшення;
 - в) власна відповідь _____
19. На Вашу думку, переривання вагітності – це егоїстично чи раціонально?
- а) егоїстично;
 - б) раціонально.
20. За Вашою оцінкою переривання вагітності – це:
- а) вирішення проблеми;
 - б) вбивство.
21. Чи вважаєте Ви, що завжди є альтернатива перериванню вагітності?
- а) так;
 - б) ні.
22. Чи маєте Ви знайомих, які переривали вагітність?
- а) так;
 - б) ні.
23. На Вашу думку, цей вчинок зважений?
- а) так;
 - б) ні;
 - в) власна відповідь _____
-
24. Чи поставало у Вашій родині питання переривання вагітності?
- а) так;
 - б) ні ;

- в) власна відповідь _____
25. Чи погодились (би) Ви на переривання вагітності?
а) так;
б) ні;
в) власна відповідь _____
26. Чи вважаєте Ви переривання вагітності соціальною проблемою?
а) так;
б) ні.
27. Чи вважаєте Ви за необхідне піднімати цю тему з друзями, родичами та власними дітьми?
а) так;
б) ні.
28. Чи вважаєте Ви, що переривання вагітності вирішує інші соціальні проблеми?
а) так;
б) ні.
в) власна відповідь _____
29. Якщо так, то які проблеми вирішує? Дайте розгорнуту відповідь

30. Чи може бути переривання вагітності наслідком переважання в Україні однодітних сімей, старіння нації?
а) так;
б) ні.
31. Ваша стать :
а) чоловіча;
б) жіноча.
32. Ваш вік : _____
33. Ваш сімейний стан :
а) не одружений (на);
б) розлучений (на);
в) одружений (на) ;
г) вдовець/вдова.
д) у цивільному шлюбі.
34. Ваша освіта:
а) середня;
б) вища;
в) неповна середня;
г) вища медична;
д) власна відповідь _____
35. Ваш соціальний статус:
а) школяр;
б) робітник;
в) студент;
г) медичний працівник;
д) власна відповідь _____

Додаток В

Бланк інтерв'ю

1. Розкажіть, будь ласка, що Ви знаєте про генетично модифіковані організми (ГМО) та генетично модифіковані продукти (ГМП).
2. Як, на вашу думку, ГМО впливають на організм людини?
3. Які основні можливі проблеми завдають ГМО для здоров'я людини?
4. Чи може ожиріння бути пов'язане з вживанням ГМП?
5. Чи безпечно вживати м'ясо тварин, безпосередньо вирощених на ГМП?
6. Чи звертає держава, на Ваш погляд, належну увагу на проблему ГМО та ГМП?
7. Якщо на етикетці буде вказано, що товар містить ГМП, чи будете Ви схильні до покупки такого товару?
8. Чи впливають згубно ГМО на навколишнє середовище?
9. Уявіть ситуацію: у магазині, перед вами знаходиться необхідний вам продукт в двох варіантах: перший - продукт з ГМО, але за дешевшою ціною, другий - без ГМО, але за дорожчою ціною. Який товар ви купите?
10. Як ви вважаєте, чи існують харчові продукти, що можуть містити генетично модифікований матеріал, без вказівки цього факту на етикетці?
11. Що ви знаєте про селекцію? Рослинам виведеним селекціонерами ви довіряєте?
12. Вам відомо що Законом України забороняється ввезення на територію країни ГМО до їх державної реєстрації?
13. Як вважаєте, в Україні вирощують генетично модифіковані культури?
14. А Ви знаєте що жодна ГМ культура не зареєстрована в офіційному реєстрі України?
15. Прихильники ГМО стверджують, що якщо не доведено негативні наслідки, то переваги очевидні. Ви погоджуєтесь із таким висловлюванням?
16. Чи довіряєте Ви маркуванню на вітчизняних товарів (без ГМО)? Чому?
17. Чи не варто було б чесно маркувати продукти на вміст ГМО і надавати можливість вибору?
18. Якщо держава офіційно визнає, що окремі українські продукти містять ГМО, ви відмовитесь їх споживати? *(якщо не має альтернативи взагалі)*
19. Чи можуть ГМО продукти бути корисними?
20. Яким ви бачите майбутнє використання ГМО та ГМП в Україні?
21. Скільки вам років ?
22. Ви довіряєте маркуванню «Без ГМО»?
23. Хто має нести відповідальність за свідомий обман покупців щодо вмісту і якості продуктів харчування?

Додаток Г

Тематика соціологічних досліджень

1. Гендерні проблеми та шляхи їх вирішення.
2. Проблеми адаптації здобувачів вищої освіти до умов навчання.
3. Мотиваційна спрямованість здобувачів вищої освіти.
4. Соціальні проблеми молоді.
5. Структура ціннісних орієнтацій молоді.
6. Проблеми соціальної взаємодії науково-педагогічних працівників і здобувачів вищої освіти.
7. Жіноча злочинність.
8. Молодіжні субкультури в умовах соціокультурної кризи.
9. Соціокультурний портрет працівника поліції очима населення.
10. Громадська думка напередодні виборів.
11. Дитяча і підліткова злочинність: проблеми і наслідки.
12. Наркотична субкультура.
13. Алкоголізм серед молоді.
14. Проституція як соціальне явище.
15. Ненормативна лексика серед молоді.
16. Вплив реклами на становлення світоглядних позицій молоді.
17. Сексуальні девіації як прояви анормативної поведінки молоді.
18. Відношення молоді до власного здоров'я та безпечного сексу.
19. Патріотизм в уявленнях української молоді.
20. Пенетенціарна служба та її значення у виправленні злочинців.
21. Торгівля людьми: міфи та реальність.
22. Расизм і ксенофобія в сучасному українському суспільстві.
23. Корупція і криміналізація суспільства.
24. Політичні орієнтації молоді в умовах суспільно-економічної кризи.
25. Еміграція молоді з України.
26. Генетично-модифіковані продукти: «за» і «проти».
27. Молода сім'я: проблеми і перспективи.
28. Особливості етнічної і мовної самоідентифікації молоді.
29. Тенденції розвитку шлюбно-сімейних відносин в сучасній Україні.
30. Життєві шанси різних поколінь в українському суспільстві.
31. Молодь і спорт.
32. Стереотипи в житті в сучасному житті.
33. Дошкільна освіта: проблеми та перспективи.
34. Вплив студентського побуту на навчання.
35. Інтернет залежність.
36. Соціальні наслідки катастроф у суспільному житті.
37. Стратифікація сучасного українського суспільства.
38. Сучасні трудові відносини.
39. Шопінг як соціокультурна практика.
40. Українська гастрономічна культура.

Для нотаток

Для нотаток

Навчальне видання

СОЦІОЛОГІЯ. ПОЛІТОЛОГІЯ:

плани семінарських занять, ключові поняття,
питання для контролю і самоконтролю, творчі завдання,
вправи, тести

Укладач: Лесік Ірина Миколаївна

Формат 60x84 1/16. Ум. друк. арк. 5,5.

Тираж 100 прим. Зам. №_

Надруковано у видавничому відділі
Миколаївського національного аграрного університету
54020, м. Миколаїв, вул. Георгія Гонгадзе, 9
Свідоцтво суб'єкт видавничої справи ДК №4490 від 20.02.2013 р.